

**Service numbers / Numéros du service après-vente /
Números de servicio / Número de serviço**

Country:		Phone:	Fax:	WWW:
Germany	(D)	0180-5000225	05121-49 4002	http://www.blaupunkt.com
Austria	(A)	01-610 390	01-610 393 91	
Belgium	(B)	02-525 5454	02-525 5263	
Denmark	(DK)	44 898 360	44-898 644	
Finland	(FIN)	09-435 991	09-435 99236	
France	(F)	01-4010 7007	01-4010 7320	
Great Britain	(GB)	01-89583 8880	01-89583 8394	
Greece	(GR)	0800-550 6550	01-576 9473	
Ireland	(IRL)	01-4149400	01-4598830	
Italy	(I)	02-369 6331	02-369 6464	
Luxembourg	(L)	40 4078	40 2085	
Netherlands	(NL)	023-565 6348	023-565 6331	
Norway	(N)	66-817 000	66-817 157	
Portugal	(P)	01-2185 00144	01-2185 11111	
Spain	(E)	902-120234	916-467952	
Sweden	(S)	08-7501500	08-7501810	
Switzerland	(CH)	01-8471644	01-8471650	
Czech. Rep.	(CZ)	02-6130 0441	02-6130 0514	
Hungary	(H)	01-333 9575	01-324 8756	
Poland	(PL)	0800-118922	022-8771260	
Turkey	(TR)	0212-3350677	0212-3460040	
USA	(USA)	800-2662528	708-6817188	
Brasil (Mercosur)	(BR)	+55-19 3745 2769	+55-19 3745 2773	
Malaysia (Asia Pacific)	(MAL)	+604-6382 474	+604-6413 640	

Blaupunkt GmbH

01/03
288F0710

OK

Radio / CD

Sacramento CD33

Operating and installation instructions
Notice d'emploi et de montage
Instrucciones de manejo e instalación
Instruções de serviço e de montagem



BLAUPUNKT®

FCC WARNING

This equipment has been tested and found to comply with the limits for a Class B device, pursuant to Part 15 of the FCC Rules. These limits are designed to provide reasonable protection against harmful interference in a residential installation. This equipment generates, uses, and can radiate radio frequency energy, and, if not installed and used in accordance with instructions, may cause harmful interference with radio communications. However, there is no guarantee that radio interference will not occur in particular installation. If this equipment does cause harmful interference to radio or television reception, which can be determined by turning the equipment off and on, the user is encouraged to consult the dealer or an experienced radio/TV technician for help.

You are cautioned that any changes or modifications not expressly approved in this manual could void your authority to operate this equipment.

Features

- **Detachable Flip Down Front Panel**
- **CD-R/RW available**
- **Built-in power amplifier (max. output : 55W X 4ch)**
- **FM/AM PLL Synthesizer tuner**
- **30 Station preset memory**
- **Travel Store / Scan tuning**
- **Auxiliary input**
Requires use of Blaupunkt Part 7 607 897 093 and F00E500029.
- **Optional IR Remote Controls**
- **CD changer control**
Requires use of Blaupunkt F00E500029.
(IDC-A09, CDC-A08, CDC-A071, CDC-A05*)
* CDC-A05 requires use of accessory cable # 7 607 889 093, available separately.

Precautions

- Avoid installing the unit where it would be subject to high temperatures, such as in direct sunlight or a hot air stream from the heater, or where it would be subject to dust, dirt, or excessive vibration.
- Do not turn on the unit if the temperature inside the car is very high. Always cool down the unit before usage. Parking your car in direct sunlight will result in a temperature rise.
- If the unit does not turn on, check the connections first. Then check whether the fuse at the back of the unit is blown.
- Carefully read this manual before using the unit. If you encounter any problems that are not covered in this manual, please consult the dealer where you purchased the unit or the dealer nearest to you.
- This unit has been designed specifically for playback of compact discs bearing the following mark. Other discs cannot be played.



Handling Compact Discs

- Be careful when removing a compact disk after the playback is completed because the disk may be extremely hot.
- Do not use non-conventional discs such as heart-shaped, octagonal discs, etc. The player could be damaged.
- Do not expose compact discs to direct sunlight or any heat source.
- Check all compact discs before playing, and discard cracked, scratched or warped discs.
- Wipe dirty or damp discs outward from the centre with a soft cloth.
- Do not use any solvents such as commercially available cleaners, antistatic spray, or thinner to clean the compact discs.

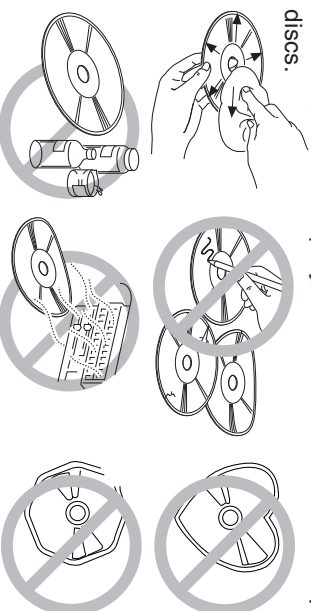

Handling the Front Panel

Attaching the Front Panel

Place hole (A) of the front panel onto the spindle (B) on the unit, then lightly push the right side in.

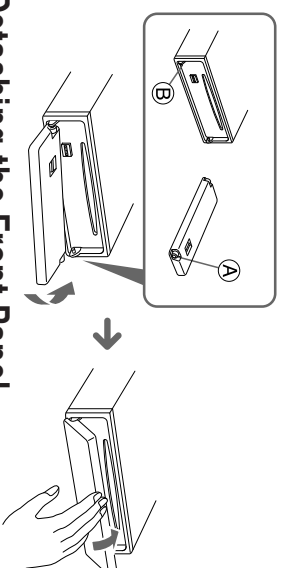

Detaching the Front Panel

Remove the CD from the unit, if any, and turn off the power of the unit.

Press the Release button (R), then slide the front panel to the left, and gently pull out the right end of the front panel.

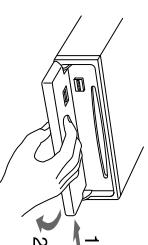

Notes

- Do not handle the unit roughly when opening/closing the front panel.
- Do not put any object or use it like a tray when the front panel is open in a lying position.
- Do not put too much force to the operation buttons or the display window as it may cause damage or deform the unit.
- Do not press hard on the front panel when affixing it to the unit. No more than light to moderate pressure should be needed.
- Be sure to use this unit with the front panel closed.
- Be careful not to pinch your finger or hands when opening and closing the front panel.
- Make sure there is no dust or dirt on the electrical terminals on the back of the front panel as this could cause intermittent operation or other malfunctions.
- Connectors on the unit and front panel are vital parts transmitting the signal. Do not touch, push or scratch them.

Identification of Controls

Front Panel

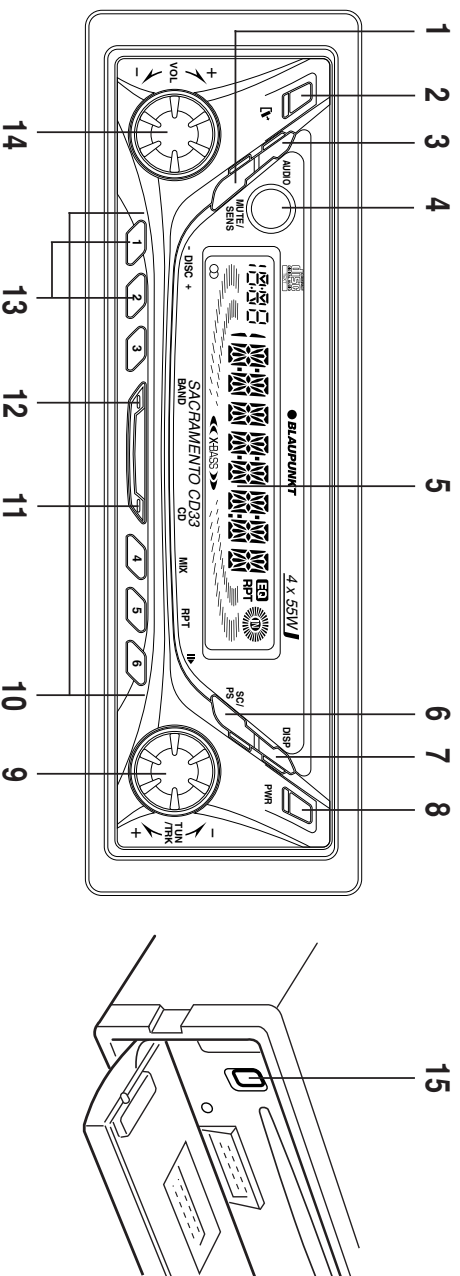

- 1 MUTE/SENS** button
Mutes the sound. Switches the seek sensitivity between local and distance.
- 2 RELEASE** **TV** button
Open the flip down front panel.
- 3 AUDIO** button
Audio control selector; Bass, Treble, Loudness, X-BASS, Balance etc.,.
- 4 Infrared Sensor** (behind acrylic fascia)
Permits wireless remote control of AM/FM/CD and CD changer with RC-823 credit card style remote.
- 5 LCD Display window**
- 6 SC/PS** button
Scan tuning. Preset scan tuning. Scan play in CD/CDC mode.
- 7 DISP** button
Display selector. Display priority setting. Clock adjustment.
- 8 PWR** button
Turns the power of the unit on or off.
- 9 TUN/TRK** dial
Used to tune in to the desired station.

LCD Display

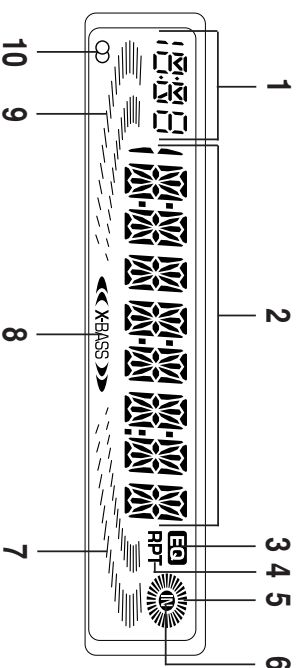

- 1 SUB DISPLAY**
- 2 MAIN DISPLAY**
- 3 Equalizer** indicator
- 4 RPT** Mode indicator
- 5 CD** running indicator
- 6 DISC** IN indicator
- 7 R-ch** Level Meter
- 8 X-BASS/BAS** indicator
- 9 L-ch** Level Meter
- 10 STEREO** signal indicator

- 10 PRESET MEMORY** button
During radio reception :
① - ⑥ ; For Preset memory
During CD mode :
④/MIX ; For Mix play (Mix & Mix all during CDC)
⑤/RPT ; For Repeat play
⑥/PAUSE ; For Pause
- 11 CD** button
Selects the operating source (CD, CD changer or AUX).
- 12 BAND** button
Selects the AM/FM band & Travel store.
- 13 DISC SELECT** button
Select the desired CD in CDC (CD changer) mode.
- 14 VOL** dial
Adjusts the volume level and audio control.
- 15 Eject** **▲** button
Ejects the CD. Reset the unit.

Remote Control (Optional)

You can operate your receivers basic AM, FM, CD & CDC features via an optional IR Remote Control. Optional Credit Card type and Steering Wheel mounted remotes are available.

General Operations

Turning the power On/Off

Press the **(PWR)** to turn the unit On or Off.

Tip

When you turn on the unit, "HELLO" will be displayed then "WELCOME" will momentarily be displayed before actual power on.

When you turn off the unit, "SEE YOU" will be displayed then "GOOD-BYE" will momentarily be displayed before actual power off.

You can edit these messages. (See "Turn on/off message edit").

Volume Control

Rotate the VOL dial to adjust the volume.

Volume up



Volume down

Muting the sound

Press **(MUTE / SENS)**.

To restore the previous volume level, press **(MUTE / SENS)** again. Mute level can be adjustable. (See "Adjusting the Sound Characteristics")

Switching the Source (Selecting auxiliary input)

You can connect auxiliary equipment (Portable cassette player, etc) to this radio via optional AUX-IN cable. (See page 13)

Each time the **(CD)** is pressed, the operation source will change over as shown below;

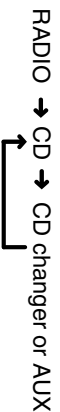

Press the **(BAND)** to return to tuner mode.

Notes

- If the **(CD)** button is pressed when no CD has been loaded into the unit, The CD mode will skip to the CD changer mode or AUX mode.
- Also, if the CD changer is not connected, the system will move across to the AUX mode regardless of whether auxiliary equipment is connected or not ("AUX" will be displayed.)
- It is not possible to switch to the AUX mode when the CD changer is connected.

Setting the Clock

The clock uses a 12-hour display system.

1. Turn the ignition key to the ON position.
2. Press the **(PWR)** to turn on the unit.
3. Repeatedly press the **(DISP)** to display "CLK ADJ."
4. Use the following buttons and dial to set the clock. (The blinking section can be adjusted.)

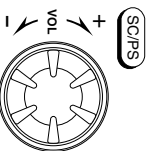

(SC/PS) : To switch Hour/Minute blink
(VOL) : Adjust the Hour and minute

5. Press the **(DISP)** momentarily to complete the Clock setting mode.

Ignition-off Clock Recall

The display will illuminate showing the time and then automatically shut off after 5 seconds.

Press the **(DISP)** while the ignition switch is in the "OFF" position.

Adjusting the Sound Characteristics

1. Each time you press the **(AUDIO)** to select the desired adjustment mode as table below.
After pressing the **(AUDIO)**, you can also select with TUN/TRK dial or **(DISP)**.
2. Rotate the VOL dial to adjust the selected item.
Use the following tables as a guide for adjusting the settings in each mode.
Adjust within 5 seconds after selecting the item. After 5 seconds, the unit returns to previous indication.

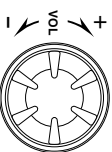

Adjustment Range

BAS B 0 (BASS)	B -5	~	B 0	~	B +5
TRE T 0 (TREBLE)	T -5	~	T 0	~	T +5
LD LOUD	LOUD OFF	-			LOUD ON
BAS X-BASS	X-BASS 0	~			X-BASS 4
BAL B 0 (BALANCE)	B L9	~	B 0	~	B R9
FAD F 0 (FADER)	F R9	~	F 0	~	F F9
AU GAIN	-6	~	0	~	3
LM LEVEL	0	~	50	~	80
MU LEVEL	0	~	20	~	80

• A italicized letter is an initial value.

Tips

- **EQ disp ***
Displays the current setting of equalizer curve, if the equalizer has been set.
(See “**Setting the equalizer**”)
- **bAS X-BASS**
For enhanced bass centered @ 72 Hz, Blaupunkt’s X-BASS function can be set for either each band and CD/CD changer/AUX mode. Reduce X-BASS level if your combination of speakers and add on amplifiers sound distorted at the preferred sound level.
- **av GAIN (AUX gain)**
Adjust the input volume of the external equipment. It is displayed only AUX mode.
- **Limt LEVEL (Limit volume)**
Adjust the volume at the time of power on. You can adjust with the actual sound.
- **MUTE LEVEL (Mute level)**
You can adjust the mute level with the actual sound.
- **Settings for BASS, TREBLE, LOUDNESS and X-BASS can be made to each of the following modes independently:**
FM/AM/CD/CD changer/AUX

Setting the equalizer

You can select an equalizer curve for 4 music types (Rock, Pop, Classic, Jazz).

Selecting the equalizer curve

1. Press the **(AUDIO)** to select the **BAS/TRE** adjustment mode.
2. Press the preset button **(1) ~ (6/11)** to select the desired equalizer curve: “ **EQ** ” will light on the display window.
 - **(1)** ROCK
 - **(2)** POP
 - **(3)** CLASSIC
 - **(4/MIX)** JAZZ
 - **(5/RPRT)** USER 1
 - **(6/11)** USER 2

Adjusting the equalizer curve

You can store and adjust the equalizer settings for frequency and level.

1. Press the **(AUDIO)** to select the **BAS/TRE** adjustment mode.
2. Adjust the desired sound characteristics with **BAS/TRE/LOUD/X-BASS**.
3. Press the **(S/RPRT)** or **(6/11)** for more than 2 seconds to store the equalizer curve.
 - **(S/RPRT)** USER 1
 - **(6/11)** USER 2

Cancelling the equalizer curve

1. Press the **(AUDIO)** to display the current equalizer curve.
2. Press the **(MUTE/SENS)** while the name of equalizer curve blinking to cancel the equalizer curve.
The “EQ OFF” will blinking for few seconds.

Setting the sound stage

You can select/adjust the position of sound stage to best serve a particular seat.

Selecting the sound stage

1. Press the **(AUDIO)** to select the **BAL/FAD** adjustment mode.
2. Press the preset button **(1) ~ (6/11)** to select the desired sound stage as follows.

• (1) POS 1 (For the left seat)	B R2	F R4
• (2) POS 2 (For the front seat)	B 0	F R4
• (3) POS 3 (For the right seat)	B L2	F R4
• (4/MIX) POS 4 (For the rear seat)	B 0	F F4
• (S/RPRT) POS 5 (For all the seat)	B 0	F 0
• (6/11) POS 6 (For all the seat)	B 0	F 0

Adjusting the sound stage

1. Press the **(AUDIO)** to select the **BAL/FAD** adjustment mode.
2. Adjust the desired sound stage.
3. Press the desired preset button **(1) ~ (6/11)** for more than 2 seconds to store the desired sound stage.

Adjusting the Display Items

1. Press the **[DISP]** to indicates the Clock temporarily.
2. Repeatedly press the **[DISP]** to select the desired adjustment mode as table below.
After pressing the **[DISP]**, you can also select with TUN/TRK dial or **[AUDIO]**.
3. Rotate the VOL dial to adjust the selected item.
Use the following tables as a guide for adjusting the settings in each mode. Adjust within 5 seconds after selecting the item. After 5 seconds, the unit returns to previous indication.



Adjustment Range

ST-CALL/DSC-CALL	(See page 8, 11)
MAIN DISP	(See right column)
SUB DISP	MODE / CLOCK
D-SPEED	FAST / SLOW
D-TYPE	PAUSE / ROLLING
L SENS	0 / 1 / 2
MESG	MESG ON / MESG OFF
CLK ADJ	(See page 3)
DEMO ON	DEMO ON / DEMO OFF
AREA SET *	USA / EURO

* A italicized letter is an initial value.

Tips

- **ST-CALL/DSC-CALL (Radio/CD changer mode only)**
You can search for the memorized FM & AM station names or Disc names in the memory.
(See page 8, 11)
- **MAIN DISP**
You can adjust with which priority items are to be displayed in the Main display. Display priority can be set for the following items in each mode.

Radio

- FREQ** : Frequency indication. (Initial value)
- CLOCK** : Clock indication.
- ST-NAME** : Memorized station name.

CD

- SCROLL** : Scrolls MUSIC, ALBUM and ARTIST. (Initial value)
 - CLOCK** : Clock indication.
 - TRK/TIME** : Track No./Elapsed time.
 - MUSIC** : Music title.
 - ALBUM** : Album name.
 - ARTIST** : Artist name.
- CD changer**
- D-NAME** : Disc name. (Initial value)
 - CLOCK** : Clock indication.
 - D/TR/TIM** : Disc name/Track No./Elapsed time.

The items supported for display priority for each media are as shown in the table below.

When an item that is not supported is selected, "NO NAME" is displayed, following which TRK/TIME is displayed.

	Media	CD	CD TEXT
DISP Priority			
SCROLL			X
TRK/TIME	X		X
SONG			X
ALBUM			X
ARTIST			X

• SUB DISP

You can adjust with which priority items are to be displayed in the Sub display. Display priority can be set for the following 2 items ;

MODE : Mode indication (FM/AM/CD etc.).

CLOCK : Clock indication.

• D-SPEED (Display speed)

The scroll speed of the display indication can be switched.

FAST : Fast.

SLOW : Slow.

• D-TYPE (Display type)

The scroll type of the display indication can be switched.

PAUSE : Scrolls across the display with pause.

ROLLING : Scrolls across the display.

• L-SENS (Level sens)

The sensitivity of the level meter display can be switched.

0 : Off.

1 : Lo (Normal sensitivity).

2 : Hi (High sensitivity).

• MESG (Message)

Turn on/off message can be switched.

MESG ON : A message is displayed when power on/off.

MESG OFF : No message is displayed.

• CLK ADJ

Adjust the clock. (See page 3)

• DEMO

The demonstration of each function is repeatedly shown on the display screen. The demonstration starts about few seconds after power off.

DEMO ON : The demonstration is displayed after power off.

DEMO OFF : The demonstration is not displayed after power off.

• AREA SET *

This unit is supplied pre-set at the factory for reception of North American radio stations. Use in other areas of the world may require different channel spacing.

Rotate the VOL dial to select the desired area, then press the **[SCRS]**.

USA : For North America.

EURO : For Europe.

USA : For North America.
EURO : For Europe.

Turn on/off message edit

You can edit the turn on/off message and store it in memory. Following four messages can be edit with 8 characters each.

Turn-on message

- HELLO (MSG 1) / WELCOME (MSG 2)

Turn-off message

- SEE YOU (MSG 3) / GOOD-BYE (MSG 4)

1. Repeatedly press the **[DISP]** to display the "MSG ON" on the display window.
2. Press the **[SC/PS]** to flash the "HELLO".
3. Rotate the VOL dial to select the desired message you want to edit.
HELLO → WELCOME → SEE YOU → GOOD-BYE
4. Press the **[SC/PS]**, then enter the character.
 - A. Rotate the VOL dial in a clockwise direction to select the desired characters.
(A → B → C → ... → Z → < → * → + → , → - → ' → / → 0 → 1 → 2 → 3...9 → "Space")
 - B. Rotate the TUN/TRK dial to move the flashing cursor.
 - C. Repeat steps A. and B. to complete entering the entire message 8 characters max.

Tips

- To erase/correct a message, press the **[DISP]** for more than 2 seconds to clear the character and re-enter.
- If you make no button input or dial operation in 20 seconds, the message edit mode will turn off automatically.
- Make sure the "MSG" will be "ON".
- When entering a name, pressing the following buttons affects the display of characters as follows.
 - ① : Changes to inputting letters. (Starts with "A".)
 - ② : Changes to inputting numbers. (Starts with "0".)
 - ③ : Changes to inputting characters. (Starts with "<".)
 - ⑥ : Enters a space (blank).

Erasing the turn on/off message

You can erase the turn on/off message if so desired.

1. Repeatedly press the **[DISP]** to display the "MSG ON" on the display window.
2. Press the **[SC/PS]**, then rotate the VOL dial to select the desired message you want to erase.
3. Press the **[SC/PS]**, then press the **[DISP]** for more than 2 seconds.
4. To return to the normal radio reception, Press **[DISP]**. Repeat steps 2. and 3. if you want to erase other message.

5. Press the **[SC/PS]** to store the message.
The new message flashes.

6. To return to the normal radio reception, Press **[DISP]**.

Radio Reception

Seek Tuning

1. Press the **[BAND]** to select the desired AM or FM band.
FM 1 → FM 2 → FM 3 → AM 1 → AM 2
(FM 3 & AM 2 are Travel Store bands.)
2. Rotate the TUN/TRK dial to tune in stations. Tuning automatically stops at a broadcasting frequency.
When tuned in to FM stereo broadcasting stations, the “**CD**” stereo signal indicator will appear on the display window.



Manual Tuning

1. Press the **[BAND]** to select the desired AM or FM band.
2. Rotate and hold the TUN/TRK dial for more than 0.5 second to activate the manual tuning mode.
“**MAN**” indicator will appear on the sub display.
Rotate again to tune in to stations.
After 4 seconds of completing Manual Tuning, the tuning control will revert to the Seek Tuning mode.

Scan Tuning

1. Press the **[BAND]** to select the desired AM or FM band.
2. Hold the **[SC/PS]** pressed for less than 2 seconds.
The unit will scan the selected band for stations and the unit will stop at each station for 10 seconds, before continuing to the next station.
Press the **[SC/PS]** again to stop Scan Tuning and remain this on the selected frequency.

Preset Scan Tuning

1. Press the **[BAND]** to select the desired AM or FM band.
2. Hold the **[SC/PS]** pressed for more than 2 seconds.
The unit will scan preset memory for the 12 stations from the AM 1/AM 2 band or the 18 stations from the FM 1/FM 2/FM 3 bands. The unit will stop at each preset station for 10 seconds, before continuing to the next preset station.
Press the **[SC/PS]** again to stop Preset Scan Tuning and remain this on the selected frequency.

Memorizing Stations Automatically (Travel Store)

1. Press the **[BAND]** to select the desired AM or FM band.
2. Hold the **[BAND]** pressed for longer than 2 seconds.
Up to 6 stations will be automatically stored in preset memory for the selected band.
If the radio is in FM 1 or FM 2, it switches to FM 3. If the radio is in AM 1, it switches to AM 2.

Note

This function is available for FM 3 and AM 2.

Memorizing Only the Desired Stations

- You can store up to 6 stations on each band (18 for FM 1, FM 2 and FM 3, 12 for AM 1 and AM 2) in the order of your choice.
1. Press the **[BAND]** to select the desired band.
 2. Rotate the TUN/TRK dial to tune in stations.
 3. Press and hold the desired preset memory button **[1]** - **[6]** for about 2 seconds until the frequency indicator flashes twice.
The number of the pressed preset memory button appears on the display window.

Note

If when you store another station on the same preset number button, the previously stored station is replaced with new one.

Receiving the Memorized Stations

1. Press the **[BAND]** to select the desired AM or FM band.
2. Press the **[1]** - **[6]** momentarily.

Local/Distant (LO/DX) Selection

This feature is used to select the signal strength at which the radio will stop during Seek Tuning.

Press the **[MUTE/SENS]** for more than 2 seconds to select the Local setting and only strong (local) stations will be received. The “**SENS LO**” appears on the display window.
Pressing for more than 2 seconds again will select the Distant setting and the radio will stop at a wider range of signals, including weaker more distant stations. The “**SENS DX**” appears on the display window. DX is the suggested default setting.

Storing the station names/Aux title

You can assign a name to each radio station and auxiliary equipment and store it in memory. As much as 30 station names can be stored composed with 8 characters each. You can also assign a name to external equipment.

Storing the station names

1. Tune in a station whose name you want to store.
2. Press the **(DISP)** for more than 2 seconds. The "EDIT" will light then the " _ _ _ _ _ " on the display window. The first " _ " flashes.

Storing the Aux title

1. Press the **(CD)** to select the AUX mode.
2. Press the **(DISP)** for more than 2 seconds. The "EDIT" will light then the " _ _ _ _ _ " on the display window. The first " _ " flashes.
3. Enter the characters.
 - A. Rotate the VOL dial in a clockwise direction to select the desired characters.
(A → B → C → . . . Z → < → > → * → + → , → - → ' → / → 0 → 1 → 2 → 3 . . . 9 → " Space)
 - B. Rotate the TUN/TRK dial to move the flashing cursor.
 - C. Repeat steps A. and B. to complete entering the entire name 8 characters max.

Tips

- To erase/correct a name or title, press the **(DISP)** for more than 2 seconds to clear the character and re-enter.
- If you try to store more than 30 station names, "**FULL**" will be displayed.
- When entering a name, pressing the following buttons affects the display of characters as follows.

- (1)** : Changes to inputting letters. (Starts with "A".)
- (2)** : Changes to inputting numbers. (Starts with "0".)
- (3)** : Changes to inputting characters. (Starts with "<".)
- (6)** : Enters a space (blank).

4. Press the **(SCIPS)** to store the station name. The station name flashes.
5. To return to the normal radio reception, Press **(DISP)**.

Direct Access to Memorized Stations via ST-CALL

You can search for the memorized AMI & FM station names in the memory.

1. Press the **(DISP)** to display the "ST-CALL" on the display window.
2. Rotate the VOL dial to select the desired station name.
3. Press the **(SCIPS)** to tune in the desired station.

Erasing the station names

1. Tune in any station and press the **(DISP)** for more than 2 seconds.
2. Press the **(SCIPS)**. The station name or " _ _ _ _ _ " flashing.
3. Rotate the VOL dial to select the name of the station that you want to erase. To erase all the names of the stations, display " ALL DEL ".
4. Press the **(SCIPS)**, then press the **(DISP)** for more than 2 seconds.
5. Repeat steps 3. and 4. if you want to erase other names.
5. To return to the normal radio reception, Press **(DISP)**.

Erasing the Aux title

1. Press the **(CD)** to select the AUX mode.
2. Press the **(DISP)** for more than 2 seconds. The first character of AUX title will flashes.
3. Press the **(DISP)** for more than 2 seconds again to erase the AUX title.
4. To return to the normal display, Press **(DISP)**.

CD Operations

Playing the CD player

Loading Discs

1. Press the Release button  and insert the disc into the CD insertion slot with the labeled side facing up.
2. Close the front panel. Playback begins automatically.

Labeled side up

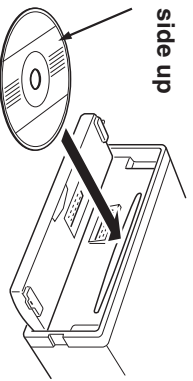

NEVER Insert a 3-inch CDI

This unit is designed for playback of standard 5-inch CD's only. Do not attempt to use 3-inch CD singles in this unit, either with or without an adaptor, as damage to the player and/or disc may occur.

Listening to a disc that is already loaded

Press the  to select the CD mode. Playback begins automatically.

Pausing Playback

Press the .

To resume playback, press the  again.

Stopping Playback

Press the  to select the radio reception (FM 1, FM 2, FM 3 or AM 1, AM 2).

Ejecting Discs

Press the  to eject the disc located behind flip-down front panel.

Notes

- The unit will turn on automatically when a CD is inserted if the ignition switch is "ON".
- When the disc is ejected from the CD slot, remove it within 10 seconds; otherwise, the disc will be reloaded automatically.

Track Search

Rotate the TUN/TRK dial during CD mode. Track numbers appear in the display window.



- Playback starts from the beginning of the current track. Rotate again to play the previous track.
- Playback starts from the beginning of the next track.



Cue / Review

Rotate and hold the TUN/TRK dial. Release when you have found the desired point.





- To search backward.
- To search forward.



Scan Play

Press the  during CD mode. The "SCAN ON" appears in the display window. This will play the first 10 seconds of all the tracks on the disc. Press the  again to cancel this feature.

Repeat Play

Press the  during CD mode. The "RPT ON" and "RPT" indicator appears in the display window and the current track is played repeatedly. Press the  again to cancel this feature.

Mix Play

Press the  during CD mode. The "MIX ON" appears in the display window. All the tracks on the current disc are played in random order. Press the  again to cancel this feature.

CD Changer Controls

ENGLISH

Playing the CD Changer

This product can control a CD changer. Please check with your nearest car stereo specialist for recommendations of the models that will work with this radio. (See page 1).

Press the **(CD)** to switch the CD changer mode. DISC and TRACK are displayed. The disc no., track no., and time are indicated in the display window and playback begins automatically. Press again to change back to built-in CD operation.

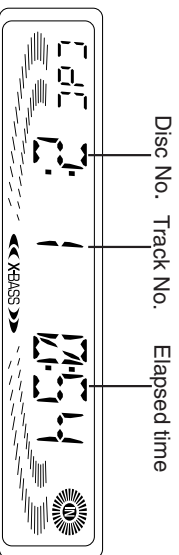

Disc Select

Press the Disc select buttons to select the desired disc for play.

- (2)** : To advance to a higher number disc.
- (1)** : To return to a lower number disc.

Pausing Playback

Press the **(6/IMP)**.
To resume playback, press the **(6/IMP)** again.

Stopping Playback

Press the **(BAND)** to select the radio reception (FM 1, FM 2, FM 3 or AM 1, AM 2).

Track Search

Rotate the TUN/TRK dial.
Track numbers appear in the display window.



- (-)** : Playback starts from the beginning of the current track. Rotate again to play the previous track.
- (+)** : Playback starts from the beginning of the next track.

Cue / Review

Rotate and hold the TUN/TRK dial. Release when you have found the desired point.



- (-)** : To search backward.
- (+)** : To search forward.

Track / Disc Scan Play

Track Scan

Press the **(SCRPS)**.
The "SCAN ON" appears in the display window. This will play the first 10 seconds of all the tracks on the disc.
Press the **(SCRPS)** again to cancel this feature.

Disc Scan

Press the **(SCRPS)** for more than 2 seconds.
The "DSCN ON" appears in the display window. This will play the first 10 seconds of the first track on each disc. Press the **(SCRPS)** again to cancel this feature.

Track / Disc Repeat Play

Track Repeat

Press the **(5/RPT)**.
The "RPT ON" and "RPT" indicator appears in the display window and the current track is played repeatedly.
Press the **(5/RPT)** again to cancel this feature.

Disc Repeat

Press the **(5/RPT)** for more than 2 seconds.
The "DRPT ON" and "RPT" indicator appears in the display window and the current disc will be continually repeated.
Press the **(5/RPT)** again to cancel this feature.

Track / Disc Mix Play

Track Mix

Press the **(4/MIX)**.
The "MIX ON" appears in the display window.
All the tracks on the current disc are played in random order.
Press the **(4/MIX)** again to cancel this feature.

Disc Mix

Press the **(4/MIX)** for more than 2 seconds.
The "DMIX ON" appears in the display window.
Both discs and tracks will be played in random order.
Press the **(4/MIX)** again to cancel this feature.

Storing the CDC disc names

You can label each disc with a personalized name. As many as 99 disc names can be stored, composed with 7 characters each.

Storing the CDC disc names

1. Press the CD whose name you want to store, and press the **(DISP)** for more than 2 seconds. The "EDIT" will light then the " _ _ _ _ _ " on the display window. The first " _ " flashes.
2. Enter the characters.
 - A. Rotate the VOL dial in a clockwise direction to select the desired characters.
(A→B→C→...Z→<→>→*→+→,→-→'→/→0→1→2→3...9→"Space")
 - B. Rotate the TUN/TRK dial to move the flashing cursor.
 - C. Repeat steps A. and B. to complete entering the entire name 7 characters max.

Tips

- To erase/correct a name, press the **(DISP)** for more than 2 seconds to clear the character and re-enter.
 - If you make no button input or dial operation in 20 seconds, the name edit mode will turn off automatically.
 - When entering a name, pressing the following buttons affects the display of characters as follows.
 - ① : Changes to inputting letters. (Starts with "A".)
 - ② : Changes to inputting numbers. (Starts with "0".)
 - ③ : Changes to inputting characters. (Starts with "<".)
 - ⑥ : Enters a space (blank).
3. Press the **(SCR/PS)** to store the disc name. The disc name flashes.
 4. To return to the normal CD playback mode, Press **(DISP)**.

Erasing the CDC disc names

1. Press the **(DISP)** for more than 2 seconds during CD changer mode. The disc name or " _ _ _ _ _ " is now flashing.
2. Press the **(SCR/PS)**, then rotate the VOL dial to select the name that you want to erase. To erase all the name, display "ALL DEL".
3. Press the **(SCR/PS)**, then press the **(DISP)** for more than 2 seconds. Repeat steps 2. and 3. if you want to erase other names.
4. To return to the normal CD playback mode, Press **(DISP)**.

Direct Access to Memorized Disc Names via Disc call

You can search for the memorized disc names in the memory.

1. Press the **(DISP)** to display the "DSC-CALL" on the display window.
2. Rotate the VOL dial to select the desired disc name.
3. Press the **(SCR/PS)** to start playback for the desired disc.

Supplied Mounting Hardware

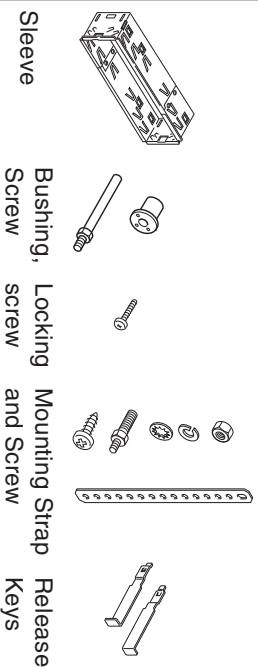

Mounting Example

Installation in the dashboard.

1. Install the sleeve in the dashboard.

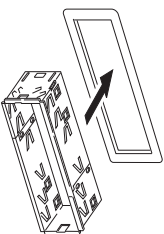

2. Select and bend the appropriate tabs to hold the sleeve firmly in place.

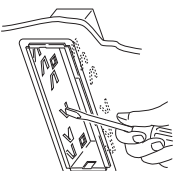

Mounting Strap Use

3. Attaching the Mounting Strap to the underside of the dash board, using screw.
Attach the back of the unit to the Mounting Strap using the support stem bolt and hardware.

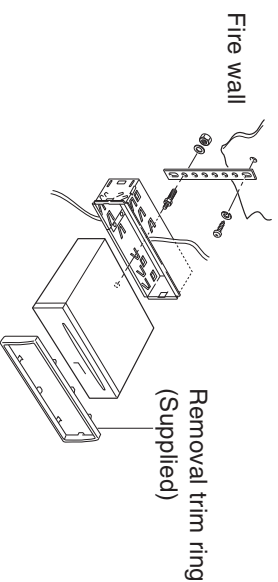

Bushing Use

3. As shown in the figure below, securely fasten the screw, which has been inserted into the bushing to the rear of the set.

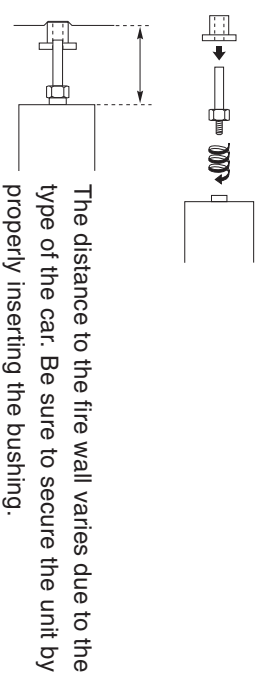
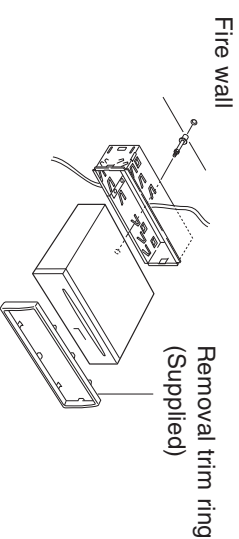

Caution

Insufficient fastening of the screw may cause some CD's to skip.

* Warning

Failure to properly install the Mounting Strap or rear support Bushing is a major cause of CD skipping. Without these securing devices, the chassis of the CD receiver is able to move up & down whenever the road has imperfections and CD skipping results.

Note

Some Japanese/Asian vehicles such as TOYOTA & NISSAN do not require use of the sleeve and trim ring assembly. To secure the replacement radio use the O.E.M. brackets and mounting screws. These brackets will align with the threaded screw holes found on each side of the new radio.

Connections

Warning

- To prevent short circuit, remove the key from the ignition and disconnect the battery's (-) terminal.
- This unit is designed for negative ground 12 V DC operation only. You can not use it for 24 V or other types of car batteries.

Connection procedure

Caution

- DO NOT connect any speaker wires to the metal body or chassis of the vehicle.
- DO NOT connect the speaker common (-) wires to each other.
- Connect each speaker wire directly to each speaker terminal.
- All speaker common (-) wires must remain floating. ie. No common connections or connection to vehicle grd.
- Connect each pair of speaker leads only to a single speaker (or speaker system) that has an impedance of least 4 ohms, as well as 55-watt power-handling capability.
- Do not connect speaker leads to any inputs on external amplifiers. This will cause damage to the internal amplifier of this unit.

- 1 Make sure the car's ignition key has been removed.
- 2 Disconnect the negative(-) terminal of the car's battery.
- 3 Connect the wiring harness wires in the following order : Ground wire (Black), +12V Constant Power Supply (Yellow), +12V Accessory/Switched (Red) and Power Antenna/Amplifier Turn On (Blue), and tape each so they do not come in contact with each other.
- 4 Connect the speaker wires of the wiring harness.
- 5 Connect the car's antenna terminal to the antenna socket of the unit.
- 6 Connect the detachable wire harness to the unit.
- 7 Reconnect the negative(-) terminal of the car's battery.
- 8 Start the car's engine.
- 9 Make sure the unit operates properly.

Connection procedure

For connection to optional CD changer. Requires cable adapter #F00E500029. To use AUX input instead of CD changer, please order part number 7 607 897 093 in addition to F00E500029.

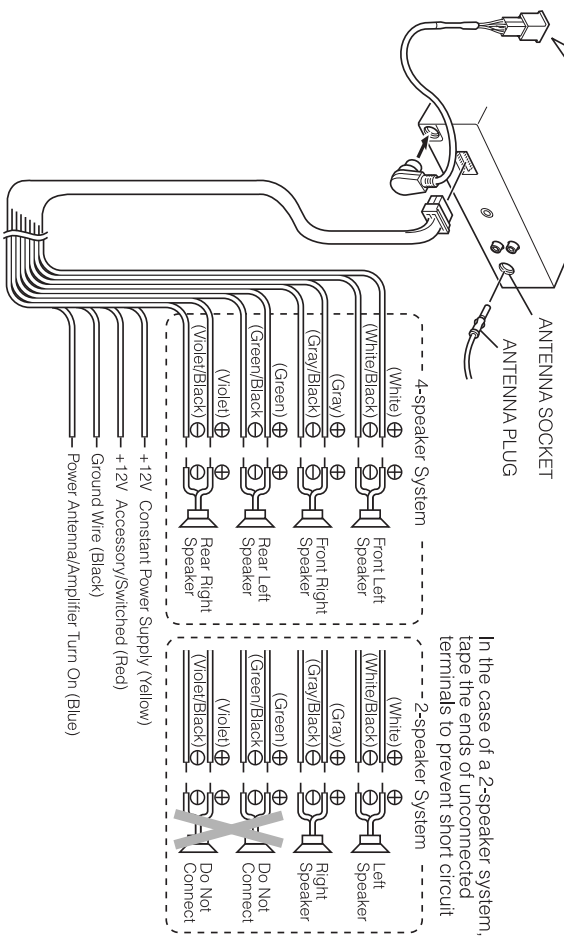

Preamp Out/Line Out Connections

- Since this unit has Line Level Outputs, you can use an amplifier to upgrade your vehicle stereo system.

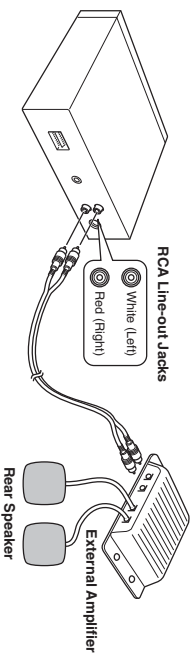

RCA Line-out Jacks (For Rear Speakers)

- Connect a patch cable (not supplied) from the White (left rear channel) and Red (right rear channel) RCA line output jacks of the unit to the line input terminals of the external amplifier.

Maintenance

ENGLISH

Replacing the Fuse

If the fuse is blown, check the power connection first and then replace the fuse. If the fuse blows again under normal conditions, the unit may be defective.



Back of the unit

Removing the Unit

Use the supplied release keys when you need to remove the unit from the car. Insert them into the unit as shown below. This will unlock the unit from the sleeve, allowing for removal of the unit.

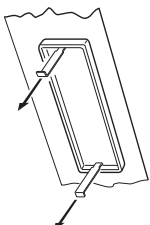
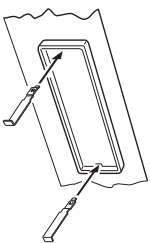

Warning

Use only a fuse with the specified amperage (10 A). Use of another type of fuse can result in a fire or unit damage.

Cleaning the Connectors

If the connectors of the unit and the front panel are contaminated, malfunctions may occur. Detach the front panel and clean the connectors with an alcohol dampened cotton swab as shown below.

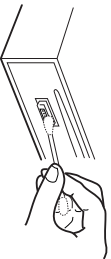

Main unit

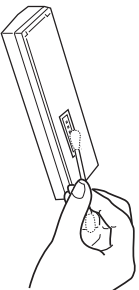

Back of the front panel

Returning to the Initial Settings

When the Eject button is pressed for more than 10 seconds, the microcomputer of the unit returns to the initial settings. If the display window is not properly shown or the unit malfunctions, press the Eject button for more than 10 seconds.

Note

- *Handle the release keys carefully to avoid injuring your fingers.*
- *Keep the release keys in a safe place for future use.*

Troubleshooting Guide

The following check will assist in the correction of most problems which you may encounter with your unit. Before going through the check list below, refer back to the connection and operating procedures.

General

Trouble	Cause/Solution
• Memorized stations and correct time are erased.	Leads are not matched correctly with the car's
• The fuse has blown.	accessory power connector.
• Radio works when the ignition key is the ON, ACC and OFF positions.	Check wiring for short circuits.
• No power is being supplied to the unit.	
• The power is continuously supplied to the unit.	The car doesn't have an ACC position.

Radio reception

Trouble	Cause/Solution
Preset stations are not receivable.	The broadcast signal is too weak.
Seek tuning is not possible	The broadcast signal is too weak. → Use manual tuning.
Travel Store feature does not complete storing of six stations.	Not enough broadcast frequencies are receivable.

Also make sure that antenna is connected, extended and dry inside.

If the above mentioned solutions do not help to improve the situation, consult your nearest **Blaupunkt** dealer or in the United States call 1-800-266-2528 for technical assistance, parts and service. Call 1-800-950-2528 for dealer referral or to request product brochure.

CD Player Troubleshooting

When problems occur with CD playback, an error message appears in the display window. Refer to the table below to identify the problem, then take the suggested corrective action. If the error persists, contact your nearest **Blaupunkt** dealer.

Message	Possible cause	Recommended action
FOCUS ERR	Dirty disc. Scratched disc. Up-side-down.	Clean the disc. Replace the disc. Check the disc.
SERVO ERR	Data and focus error.	Eject and re-insert.
MECHA ERR	Mechanical problem.	Eject and re-insert.
TOC ERR	The disc cannot read properly.	Eject and re-insert. Insert another disc.
DATA TRACK	Plays the data track of MIX mode CD or CD-ROM.	You can not play a CD-ROM. Skip the music track with TUN/TRK dial.

CD Changer Troubleshooting

When problems should develop while operating CD changer, an error message appears in the display window. Refer to the table below to identify the problem, then take the suggested corrective action. If the error persists or "MECHA ERR" and "09 ERROR" appears, contact your nearest **Blaupunkt** dealer.

Message	Possible cause	Recommended action
NO MAG NO DISC	No magazine. No disc.	Load the magazine in the CD changer. Check the disc.
CD ERR	Up-side-down. Focus error.	Check the disc.
COMMERR	Communication error.	Check the connection of the CD changer.
TEMP ERR	Excessive temperature conditions at the CD changer.	The error sign will go off and play will resume when the temperature to a normal range.

Specifications

GENERAL

Dimensions	: Approx. 178 mm × 50 mm × 155 mm (W × H × D) *excluding Front panel.
Power requirements	: 12 volts DC car battery (negative ground)
Output Power	: RMS and Peak Power ratings (188watts)
	: 220 watts /55 peak × 4 ch
Output Wiring	: Floating-ground type designed for 4 speaker use.
	: RCA low-level outputs (2 channels).
Output Impedance	: Compatible with 4-8 ohm speakers.
Low - Level Output	: 2 V.

TUNER

Tuning Range	: AM : 530 - 1,710 KHz (10 KHz step)
	: FM : 87.5 - 107.9 MHz (200 KHz step)
Sensitivity	: AM : 20 µV
	: FM : 9.1 dBf mono sensitivity
FM	
Stereo Separation	: 35 dB

CD PLAYER

Frequency Response	: 20 - 20,000 Hz
S/N Ratio	: 98 dB
Wow & Flutter	: Below the measurable limit

OTHER

Remote Control options	: RC-823 Credit Card Remote
CD Changer cable	: p/n F00E500029
AUX input cable	: p/n 7 607 897 093

AVERTISSEMENT DE LA FCC

Cet appareil a été testé et déclaré conforme aux limitations d'un dispositif de classe B, conformément à la section 15 des règlements de la FCC. Ces limitations ont été conçues afin de fournir une protection adéquate contre toute interférence nuisible lors d'une installation pour une utilisation non professionnelle. Cet appareil génère, utilise et peut émettre de l'énergie de radiofréquence; par conséquent, lors d'une installation et d'une utilisation contraires aux instructions, il risquerait d'interférer de façon nuisible avec les communications radio. Toutefois, il n'est pas garanti qu'aucune interférence radio ne se manifeste dans certains cas. Si cet appareil interfère de façon nuisible avec les réceptions radio ou télévision, ce qui peut être déterminé en allumant et en éteignant l'appareil, il est recommandé de consulter le revendeur ou un technicien radio/TV qualifié pour toute assistance nécessaire. Nous souhaitons vous avertir du fait que toute modification ou tout changement non conforme à ce manuel annulera votre droit d'utiliser cet appareil.

Caractéristiques

- **Façade inclinable amovible**
- **Accepte les CD-R/RW**
- **Amplificateur de puissance intégré (Sortie max.: 55W × 4 Voies)**
- **Syntoniseur / Synthétiseur PLL FM/AM**
- **Mémoire de présélection de 30 stations**
- **Mémorisation automatique de voyage / Recherche par balayage**
- **Entrée-auxiliaire**
Nécessite l'emploi des pièces Blaupunkt 7 607 897 093 et F00E500029.
- **Télécommandes IR en option**
- **Commande du changeur de CD**
Nécessite l'emploi de la pièce Blaupunkt F00E500029.
(IDC-A09, CDC-A08, CDC-A071, CDC-A05*)
* Le modèle CDC-A05 nécessite l'utilisation d'un câble accessoire # 7 607 889 093, qui peut être acheté séparément.

Précautions

- Eviter d'exposer l'appareil à de hautes températures, par exemple à la lumière directe du soleil ou au flux d'air chaud d'un chauffage, ou de l'installer dans des endroits poussiéreux, sales ou soumis à des vibrations excessives.
- Ne pas allumer l'appareil si la température à l'intérieur du véhicule est très élevée. Toujours laisser refroidir l'appareil avant utilisation. Si vous gardez votre voiture en plein soleil, la température intérieure augmentera.
- Si l'appareil ne se met pas en marche, vérifier en premier les connexions. Vérifier ensuite que le fusible situé à l'arrière de l'appareil n'a pas sauté.
- Lire soigneusement cette notice avant d'utiliser l'appareil. Si vous rencontrez des problèmes autres que ceux qui y sont expliqués, veuillez consulter votre revendeur ou le revendeur le plus proche.
- Le présent appareil a été conçu tout spécialement pour la lecture des disques compacts qui portent la marque suivante. Il ne permet pas d'écouter d'autres disques.



Manipulation des disques compacts

- Faire attention lors du retrait d'un disque compact après sa lecture car il se peut qu'il soit extrêmement chaud.
- Ne jamais utiliser de disques non traditionnels, comme des disques en forme de cœur, des disques octogonaux, etc. Ils pourraient endommager le lecteur.
- Ne pas laisser les disques compacts en plein soleil ou les exposer à une source de chaleur.
- Vérifier chaque disque compact avant d'en effectuer la lecture et jeter les disques fêlés, rayés ou gondolés.
- Nettoyer les disques humides ou sales avec un chiffon doux en décrivant un mouvement du centre vers l'extérieur.
- Ne pas utiliser de solvants, notamment les produits de nettoyage disponibles dans le commerce, de vaporisateurs antistatiques ou de dissolvants pour nettoyer les disques compacts.

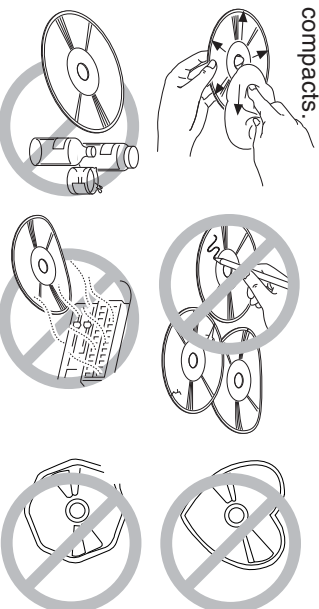

Manipulations de la face avant

Fixation de la face avant

Placer l'orifice (A) de la façade sur l'axe (B) de l'appareil, puis appuyer légèrement sur le côté droit pour l'enfoncer.

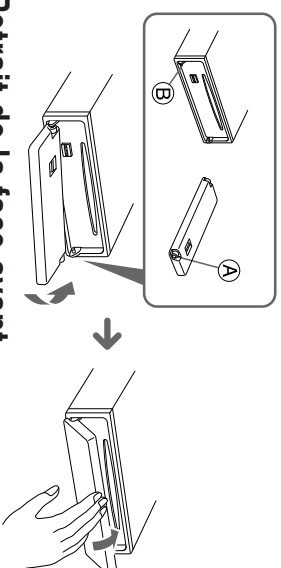

Retrait de la face avant

Retirer le CD du lecteur, le cas échéant, et mettre l'appareil hors tension. Appuyer sur la touche de dégagement , puis glisser la façade vers la gauche et tirer délicatement sur le bord droit de la façade.

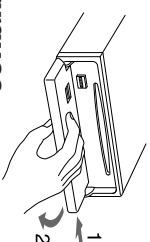

Remarques

- N'agissez pas brutalement à l'ouverture/fermeture de la façade.
- Ne placez pas d'objet sur la façade ouverte en position horizontale et ne l'utilisez pas comme plateau.
- N'appuyez pas trop fort sur les touches de fonctionnement ou sur l'écran d'affichage, cela pourrait endommager ou déformer l'appareil.
- N'appuyez pas trop fort sur la façade lorsque vous l'installez. Une pression légère ou modérée est suffisante.
- Bien utiliser l'appareil avec la façade fermée.
- Faites attention de ne pas vous pincer les doigts ou les mains lors de l'ouverture ou de la fermeture de la façade amovible.
- Vérifiez s'il n'y a pas de saletés ou de poussières sur les contacts électriques situés à l'arrière de la façade car cela pourrait provoquer un fonctionnement erratique de l'appareil ou d'autres problèmes.
- Les connecteurs de l'appareil et de la façade sont des parties vitales transmettant le signal. Evitez de les toucher, de les enfoncer ou de les griffer.

Identification des touches

Face avant

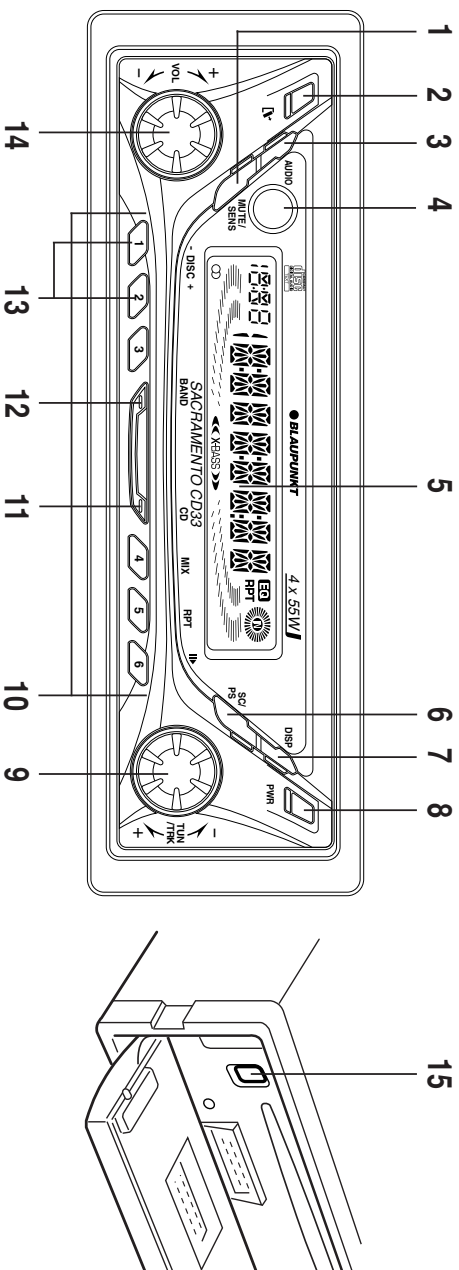

- 1 Touche **MUTE/SENS** (ARRÊT DU SON/SENSIB.)
Coupe le son. Commute entre la sensibilité de recherche locale et distante.
- 2 Touche **RELEASE** [V]
Ouvre la façade inclinable amovible.
- 3 Touche **AUDIO**
Sélecteur de commande audio: Bass, Treble, Loudness, X-BASS, Balance, etc.
- 4 **Capteur d'infrarouge** (derrière la façade en acrylique)
Permet la télécommande sans fil du combine AM/FM/CD et du changeur de CD avec la télécommande RC-823 de type carte de crédit.
- 5 **Écran d'affichage à cristaux liquides (LCD)**
- 6 Touche **SC/PS** (BALAYAGE/BALAYAGE PREREGLE)
Recherche par balayage. Recherche par balayage des stations mémorisées. Lecture par balayage en mode CD/CDC.
- 7 Touche **DISP**
Affiche le sélecteur. Réglage de la priorité d'affichage. Ajustement de l'horloge.
- 8 Touche **PWR** (MARCHE)
Allume et éteint l'appareil.
- 9 Bouton rotatif **TUN/TRK**
Pour localiser la station de votre choix.

10 Touche **PRESET MEMORY** (MEMOIRE DE PRESELECTIONS)

Durant la réception radio :

1 - **6** ; pour la mémoire de présélections

En mode CD :

4/MIX ; pour une lecture aléatoire (Mix et Mix all pendant le fonctionnement du changeur de CD)

S/RPT ; pour répéter la lecture

6/IB ; pour effectuer une pause

11 Touche **CD**

Sélectionne la source de fonctionnement (CD, changeur de CD ou AUX).

12 Touche **BAND** (BANDE)

Sélectionne la bande AM/FM et la mémorisation automatique de voyage.

13 Touche **DISC SELECT** (SELECTION DE DISQUE)

Sélection du CD en mode DC ou CDC (changeur de CD).

14 Bouton rotatif **VOL** (VOLUME)

Règle le niveau du volume et la commande audio.

15 Touche **EJECT** ▲

Ejecter un CD. Réinitialise l'appareil.

Télécommande (option)

Vous pouvez piloter les fonctions de base AM, FM, CD et CDC de votre récepteur avec une télécommande IR en option. Il existe des télécommandes de type carte de crédit et des télécommandes à fixation sur le volant.

Affichage à cristaux liquides (LCD)

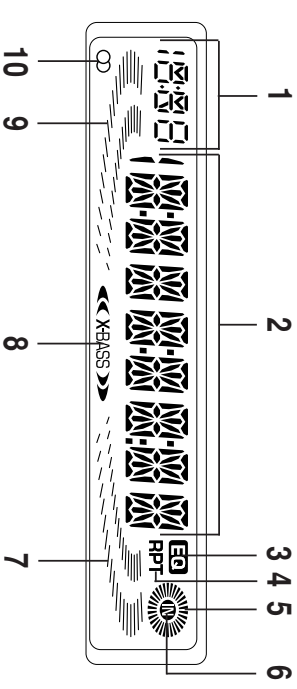

- 1 **AFFICHAGE AUXILIAIRE**
- 2 **Affichage principal**
- 3 Témoin Equalizer
- 4 Témoin de mode RPT
- 5 Témoin de marche du CD
- 6 Témoin **DISC IN** (DISC inséré)
- 7 **Compteur de niveau du canal droit**
- 8 Témoin **X-BASS/BAS**
- 9 **Compteur de niveau du canal gauche**
- 10 Témoin du signal **STEREO**

Utilisation générale

Mise sous et hors tension

Appuyez sur la touche **[PWR]** pour mettre l'appareil sous ou hors tension.

Astuce

Quand vous mettez l'appareil sous tension, "HELLO" s'affiche, puis "WELCOME" s'affiche momentanément avant que l'appareil ne soit réellement sous tension. Quand vous mettez l'appareil hors tension, "SEE YOU" s'affiche, puis "GOOD-BYE" s'affiche momentanément avant que l'appareil ne soit réellement hors tension. Vous pouvez modifier ces messages. (Voir "Modification des messages qui apparaissent à la mise sous/hors tension".)

Commande de volume

Tourner le bouton rotatif VOL pour régler le volume.

Augmentation du volume

Diminution du volume



Arrêt du son

Appuyer sur la touche **[MUTE/SENS]**.

Pour rétablir le niveau de volume précédent, réappuyer sur la touche **[MUTE/SENS]**.

Vous pouvez régler le niveau d'arrêt du son *. (Voir "Réglage des caractéristiques sonores".)

Sélection de la source (sélection de l'entrée auxiliaire)

Vous pouvez raccorder un appareil auxiliaire (un lecteur de cassette portable, etc.) à la radio via le câble AUX-IN en option. (Voir page 13.)

Chaque fois que vous appuyez sur la touche **[CD]**, la source de fonctionnement change selon le cycle suivant :

RADIO → CD → Changeur de CD ou AUX

Appuyer sur la touche **[BAND]** pour revenir au mode tuner.

Remarques

- Si vous appuyez sur la touche **[CD]** alors qu'il n'y a pas de CD dans l'appareil, le mode CD passe au mode changeur de CD ou au mode AUX. Par ailleurs, si le changeur de CD n'est pas raccordé, le système passera au mode AUX, qu'un appareil auxiliaire soit raccordé ou non ("AUX" s'affiche).
- Vous ne pouvez pas passer au mode AUX si le changeur de CD est raccordé.

Réglage de l'horloge

L'horloge utilise un système d'affichage avec un cycle de 12 heures.

1. Tournez la clé de contact sur la position ON.
2. Appuyez sur **[PWR]** pour mettre l'appareil sous tension.
3. Appuyez de manière répétitive sur **[DISP]** jusqu'à ce que "CLK ADJ" apparaisse.
4. Utilisez les touches et le bouton rotatif suivants pour régler l'horloge. (La section clignotante est celle qui se règle.)



[SCPRS] : Pour faire clignoter les heures / minutes

[VOL] : Pour régler les heures et les minutes.

5. Appuyez momentanément sur la touche **[DISP]** pour valider le réglage de l'horloge.

Rappel de l'heure lorsque le contact n'est pas mis

Cet affichage s'éclaire pour indiquer l'heure puis il s'éteint automatiquement après 5 secondes.

Appuyer sur la touche **[DISP]** lorsque la clé de contact se trouve sur la position "OFF".

Réglage des caractéristiques sonores

1. Chaque fois que vous appuyez sur la touche **[AUDIO]**, sélectionnez le mode de réglage en fonction du tableau ci-dessous. Après avoir appuyé sur la touche **[AUDIO]**, vous pouvez aussi effectuer la sélection avec le bouton rotatif TUN/TRK ou la touche **[DISP]**.
2. Tourner le bouton rotatif VOL pour régler l'élément sélectionné. Utilisez les tableaux ci-dessous pour se guider dans les réglages de chaque mode. Effectuer le réglage dans les 5 secondes qui suivent la sélection de l'élément. Cinq secondes plus tard, l'appareil revient à l'indication précédente.



Plage de Réglages

BAS B 0 (BASS)	B -5	~	B 0	~	B +5
TRE T 0 (TREBLE)	T -5	~	T 0	~	T +5
Ld LOUD	LOUD OFF	-			LOUD ON
BAS X-BASS	X-BASS 0	~			X-BASS 4
BAL B 0 (BALANCE)	B L9	~	B 0	~	B R9
FAD F 0 (FADER)	F R9	~	F 0	~	F F9
AU GAIN	-6	~	0	~	3
LM ⁺ LEVEL	0	~	50	~	80
MUR LEVEL	0	~	20	~	80

• Une lettre en italique représente une valeur initiale.

Astuce• **EQ disp***

Affiche le réglage actuel de la courbe d'égalisation, si l'égaliseur est réglé.

(Voir "Réglage de l'égaliseur".)

• **bas X-BASS**

Pour obtenir un grave élargi centré sur @ 72 Hz, il est possible de régler la fonction X-BASS de Blaupunkt pour chacune des gammes et pour le mode CD/Changeur de CD/AUX. Réduire le niveau de X-BASS si la combinaison des enceintes et des amplificateurs additifs donne un son déformé au niveau sonore préféré.

• **au GAIN (gain AUX)**

Régler le volume d'entrée de l'appareil externe.

Il ne s'affiche qu'en mode AUX.

• **Lmt LEVEL (volume limitée)**

Régler le volume au moment de la mise sous tension. Vous pouvez le régler avec le son actuel.

• **Lmt LEVEL (volume d'arrêt du son)**

Vous pouvez régler le volume d'arrêt du son avec le son actuel.

• **Les commandes de BASS, TREBLE, LOUDNESS et X-BASS peuvent être réglées de manière indépendante pour chacun des modes suivants:**
FM / AM / CD / Changeur de CD et AUX.

Réglage de l'égaliseur

Vous pouvez sélectionner une courbe d'égalisation pour 4 types de musique (Rock, Pop, Classic et Jazz).

Sélection de la courbe d'égalisation

1. Appuyer sur la touche **(AUDIO)** pour sélectionner le mode de réglage **BAS/TRE**.
2. Appuyer sur la touche de pré-réglage **(1)** - **(6/III)** pour sélectionner la courbe d'égalisation. "**EQ**" s'allume sur la fenêtre d'affichage.
 - **(1)** ROCK
 - **(2)** POP
 - **(3)** CLASSIC
 - **(4/MIX)** JAZZ
 - **(5/RPT)** USER 1
 - **(6/III)** USER 2

Réglage de la courbe d'égalisation

Vous pouvez enregistrer et régler les paramètres de fréquence et de niveau de l'égaliseur.

1. Appuyer sur la touche **(AUDIO)** pour sélectionner le mode de réglage **BAS/TRE**.
2. Régler les caractéristiques sonores souhaitées avec la touche **BAS/TRE/LOUD/X-BASS**.
3. Appuyer sur la touche **(S/RPT)** ou **(6/III)** pendant plus de 2 secondes pour enregistrer la courbe d'égalisation.
 - **(S/RPT)** USER 1
 - **(6/III)** USER 2

Annulation de la courbe d'égalisation

1. Appuyer sur la touche **(AUDIO)** pour afficher la courbe d'égalisation actuelle.
2. Appuyer sur la touche **(MUTE/SENS)** pendant que le nom de la courbe d'égalisation clignote pour annuler la courbe d'égalisation.
Le témoin "EQ OFF" clignote pendant quelques secondes.

Réglage de l'environnement d'écoute

Vous pouvez sélectionner/ajuster la position de l'environnement d'écoute pour un siège particulier.

Sélection de l'environnement d'écoute

1. Appuyer sur la touche **(AUDIO)** pour sélectionner le mode de réglage **BAL/FAD**.
2. Appuyer sur la touche de pré-réglage **(1)** - **(6/III)** pour sélectionner l'environnement d'écoute de la façon suivante.
 - **(1)** POS 1 (pour le siège gauche) B R2 F R4
 - **(2)** POS 2 (pour le siège avant) B 0 F R4
 - **(3)** POS 3 (pour le siège droit) B L2 F R4
 - **(4/MIX)** POS 4 (pour le siège arrière) B 0 F F4
 - **(5/RPT)** POS 5 (pour tous les sièges) B 0 F 0
 - **(6/III)** POS 6 (pour tous les sièges) B 0 F 0

Ajustement de l'environnement d'écoute

1. Appuyer sur la touche **(AUDIO)** pour sélectionner le mode de réglage **BAL/FAD**.
2. Régler l'étage sonore souhaité.
3. Appuyer sur la touche de pré-réglage **(1)** - **(6/III)** pendant plus de 2 secondes pour enregistrer l'environnement d'écoute.

Réglage des éléments d'affichage

1. Appuyer sur la touche **[DISP]** pour afficher temporairement l'horloge.
2. Appuyer de façon répétée sur la touche **[DISP]** pour sélectionner le mode de réglage souhaité en fonction du tableau ci-dessous.
Après avoir appuyé sur la touche **[DISP]**, vous pouvez aussi effectuer la sélection avec le bouton rotatif TUN/TRK ou la touche **[AUDIO]**.
3. Tourner le bouton rotatif VOL pour régler l'élément sélectionné.
Utiliser les tableaux suivants comme guide pour le réglage des paramètres dans chaque mode. Effectuer le réglage dans les 5 secondes qui suivent la sélection d'un élément. Cinq secondes plus tard, l'appareil revient à l'indication précédente.



Plage de réglage

ST-CALL/DSC-CALL	(Voir page 8, 11.)
MAIN DISP	(Voir la colonne de droite.)
SUB DISP	MODE / CLOCK
D-SPEED	FAST / SLOW
D-TYPE	PAUSE / ROLLING
L SENS	0 / 1 / 2
MSG	MSG ON / MSG OFF
CLK ADJ	(Voir page 3.)
DEMO ON	DEMO ON / DEMO OFF
AREA SET *	USA / EURO

* Une lettre en italique représente une valeur initiale.

Astuces

- **ST-CALL/DSC-CALL (Mode Radio/Changeur de CD seulement)**
Vous pouvez rechercher le nom des stations FM & AM mémorisées ou le nom des disques dans la mémoire. (Voir page 8, 11.)
- **MAIN DISP**
Vous pouvez régler les éléments à afficher en priorité dans l'affichage principal. Vous pouvez régler la priorité d'affichage pour les éléments suivante dans chaque mode.
- Radio**
 - FREQ** : Indication de fréquence. (Valeur initiale)
 - CLOCK** : Indication d'horloge.
 - ST-NAME** : Nom de station mémorisée.
- CD**
 - SCROLL** : Fait défiler MUSIC, ALBUM et ARTIST. (Valeur initiale)
 - CLOCK** : Indication d'horloge.
 - TRK/TIME** : No. de plage/temps écoulé.
 - MUSIC** : Titre de musique.
 - ALBUM** : Titre d'album.
 - ARTIST** : Titre d'artiste.
- Changeur de CD**
 - D-NAME** : Nom du disque. (Valeur initiale)
 - CLOCK** : Indication d'horloge.
 - D/TR/TIM** : Nom du disque/No. de plage/temps écoulé.

Les éléments bénéficiant de l'affichage prioritaire pour chaque support sont indiqués dans le tableau ci-dessous. Quand vous sélectionnez un élément qui n'est pas prioritaire, "NO NAME" s'affiche, suivi de TRK/TIME.

	Support	CD	CD TEXT
DISP Priorité			
SCROLL		X	X
TRK/TIME	X		X
SONG		X	X
ALBUM		X	X
ARTIST		X	X

• SUB DISP

Vous pouvez régler la priorité d'affichage pour les éléments de l'affichage auxiliaire. Vous pouvez régler la priorité d'affichage pour les 2 éléments suivants :

MODE : Indication de mode (FM/AM/CD etc.).
CLOCK : Indication d'horloge.

• D-SPEED (Vitesse d'affichage)

Vous pouvez régler la vitesse d'affichage des indications.

FAST : Rapide.
SLOW : Lente.

• D-TYPE (Type d'affichage)

Vous pouvez régler le type de défilement des indications affichées.

PAUSE : Défile sur l'affichage avec une pause.
ROLLING : Défile sur l'affichage.

• L-SENS (Sensibilité du niveau)

Vous pouvez régler la sensibilité de l'indicateur de niveau.

0 : Désactivé.
1 : Lo (Sensibilité normale).
2 : Hi (Sensibilité élevée).

• MSG (Message)

Vous pouvez activer/désactiver le message.

MSG ON : Un message s'affiche à la mise sous/hors tension.
MSG OFF : Aucun message ne s'affiche.

• CLK ADJ

Régler l'horloge. (Voir page 3.)

• DEMO

La démonstration de chaque fonction apparaît de façon répétée sur l'écran d'affichage. La démonstration commence quelques secondes après la mise hors tension.

DEMO ON : La démonstration s'affiche après la mise hors tension.
DEMO OFF : La démonstration ne s'affiche pas après la mise hors tension.

• AREA SET *

L'appareil a été pré-réglé en usine pour la réception des stations de radio de l'Amérique du Nord. L'utilisation dans d'autres régions du monde risque de nécessiter des pas de canaux différents. Tourner le bouton rotatif VOL pour sélectionner la région, puis appuyer sur la touche **[SCRS]**.

USA : Pour l'Amérique du Nord.
EURO : Pour l'Europe.

Modification des messages qui apparaissent à la mise sous/hors tension

Vous pouvez modifier le contenu des messages qui apparaissent à la mise sous/hors tension et les mémoriser. Vous pouvez ainsi éditer les quatre messages suivants de 8 caractères chacun.

Message à la mise sous tension

- HELLO (MSG 1) / WELCOME (MSG 2)

Message à la mise hors tension

- SEE YOU (MSG 3) / GOOD-BYE (MSG 4)

1. Appuyer de manière répétitive sur la touche **(DISP)** pour faire apparaître l'indication "MSG ON" à l'écran.
2. Appuyer sur **(SC/PS)** pour faire clignoter le "HELLO".
3. Tourner le bouton rotatif VOL pour sélectionner le message à éditer.
HELLO → WELCOME → SEE YOU → GOOD-BYE
4. Appuyer sur la touche **(SC/PS)** puis entrer le caractère souhaité.
 - A. Tourner le bouton rotatif VOL dans le sens des aiguilles d'une montre pour sélectionner les caractères souhaités.
(A → B → C → ... → Z → < → > → * → + → , → - → ' → / → 0 → 1 → 2 → 3...9 → " Espace)
 - B. Tourner le bouton rotatif TUN/TRK pour déplacer le curseur clignotant.
 - C. Répéter les opérations A et B pour entrer le message complet de 8 caractères max.

Astuces

- Pour effacer/corriger un message, appuyer sur **(DISP)** pendant plus de 2 secondes afin de supprimer le caractère et le ré-entrer.
- Si vous n'actionnez aucune touche ni aucun bouton pendant 20 secondes, le mode d'édition des messages se désactive automatiquement.
- Vérifier si la fonction "MSG" est sur "ON".
- Lors de la saisie d'un nom, la sollicitation des boutons suivants affecte l'affichage des caractères comme suit:
 - 1 : Passe à l'entrée des lettres.
(En commençant par "A")
 - 2 : Passe à l'entrée des chiffres.
(En commençant par "0".)
 - 3 : Passe à l'entrée des symboles.
(En commençant par "<".)
 - 6 : Entre un espace (vide).

5. Appuyer sur la touche **(SC/PS)** pour mémoriser le message. Le nouveau message clignote.
6. Pour revenir au mode de réception radio normal, appuyer sur **(DISP)**.

Effacement des messages qui apparaissent à la mise sous/hors tension

Si vous le désirez, vous pouvez effacer le message qui s'affiche à la mise sous/hors tension.

1. Appuyer de manière répétitive sur **(DISP)** pour afficher le "MSG ON" dans la fenêtre d'affichage.
2. Appuyer sur la touche **(SC/PS)**, puis tourner le bouton rotatif VOL pour sélectionner le message que vous souhaitez effacer.
3. Appuyer sur la touche **(SC/PS)**, puis appuyer sur la touche **(DISP)** pendant plus de 2 secondes.
4. Pour revenir au mode de réception radio normal, appuyer sur **(DISP)**. Répéter les opérations 2 et 3 si vous souhaitez effacer d'autres messages.

Réception Radio

Localisation des stations

1. Appuyer sur la touche **BAND** pour sélectionner la bande AM ou FM souhaitée.
FM 1 → FM 2 → FM 3 → AM 1 → AM 2
(FM 3 et AM 2 sont des bandes de mémorisation qui servent en cas de voyage).

2. Tourner le bouton rotatif TUN/TRK pour localiser les stations. La recherche s'arrête automatiquement lors de la localisation d'une fréquence d'émission. La mention "SEEK" apparaît à la fenêtre d'affichage. Lors de la localisation de stations FM émettant en stéréo, le signal " CD " indiquant le fonctionnement en stéréo s'affiche.



- : Basses fréquences
- : Hautes fréquences

Recherche manuelle

1. Appuyer sur la touche **BAND** pour sélectionner la bande AM ou FM souhaitée.
2. Maintenir le bouton rotatif TUN/TRK enfoncé pendant plus de 0,5 seconde pour activer le mode de recherche manuelle.
Le témoin "MAN " apparaît sur l'affichage auxiliaire. Continuer à tourner pour rechercher les stations. Quatre secondes après la fin de la recherche manuelle, la commande de recherche repasse au mode de localisation des stations.

Recherche par balayage

1. Appuyer sur la touche **BAND** pour sélectionner la bande AM ou FM souhaitée.
2. Maintenir la touche **BAND** enfoncée pendant moins de 2 secondes.
L'appareil recherche la gamme d'émission sélectionnée, et il s'arrête pendant 10 secondes à chaque station avant de passer à la station suivante.
Réappuyer sur la touche **SCPS** pour arrêter la recherche par balayage et conserver la fréquence sélectionnée.

Recherche par balayage des stations mémorisées

1. Appuyer sur la touche **BAND** pour sélectionner la bande AM ou FM souhaitée.
2. Maintenir la touche **SCPS** enfoncée pendant plus de 2 secondes.

L'appareil balaye les présélections pour les 12 stations de la bande AM 1/ AM 2 ou pour les 18 stations des bandes FM 1/ FM 2 / FM 3. L'appareil s'arrête pendant 10 secondes sur chaque station présélectionnée avant de passer à la station mémorisée suivante.

Réappuyer sur la touche **SCPS** pour arrêter la recherche par balayage des stations mémorisées et conserver la fréquence sélectionnée.

Mémorisation automatique des stations (Mémorisation de voyage)

1. Appuyer sur la touche **BAND** pour sélectionner la bande AM ou FM souhaitée.
2. Maintenir la touche **BAND** enfoncée pendant plus de 2 secondes.
6 stations maximum seront automatiquement mémorisées pour la bande sélectionnée.
Si la radio est réglée sur FM 1 ou FM 2, elle passe à la bande FM 3. Si la radio est sur la bande AM 1, elle passe à la bande AM 2.

Remarque

Cette fonction est disponible pour les bandes FM 3 et AM 2.

Mémorisation des stations souhaitées uniquement

Vous pouvez mémoriser jusqu'à 6 stations pour chaque bande (18 pour FM 1, FM 2 et FM 3, 12 pour AM 1 et AM 2) dans l'ordre de votre choix.

1. Appuyer sur la touche **BAND** pour sélectionner la bande souhaitée.
2. Tourner le bouton rotatif TUN/TRK pour localiser les stations.
3. Appuyer sur la touche de présélection souhaitée, de **1** à **6**, et la maintenir enfoncée pendant environ 2 secondes jusqu'à ce que l'indicateur de fréquence clignote deux fois.
Le chiffre correspondant à la touche de présélections sollicitée apparaît à la fenêtre d'affichage.

Remarque

Lors de la mémorisation d'une autre station sous le même numéro de présélection, la station mémorisée précédemment est remplacée par la nouvelle.

Réception des stations mémorisées

1. Appuyer sur la touche **BAND** pour sélectionner la bande AM ou FM souhaitée.
2. Appuyer brièvement sur une des touches **1** - **6**.

Sélection Local/Distant (LO/DX)

Cette fonction sert à sélectionner la force des signaux à partir de laquelle la radio doit s'arrêter pendant la recherche automatique des stations.

Appuyer sur la touche **MUTE/SENS** pendant plus de 2 secondes afin de sélectionner le réglage "Local", seules les stations locales dont le signal est assez puissant seront reçues. Le témoin "SENS LO" (local) apparaîtra à l'écran d'affichage. Si vous appuyez de nouveau sur cette touche pendant plus de deux secondes, le réglage "Distant" sera sélectionné et la radio s'arrêtera sur une gamme plus étendue de signaux; elle recevra également des radios plus distantes et dont le signal est plus faible. Le témoin "SENS DX" disparaîtra de l'écran d'affichage. DX est le réglage par défaut suggéré.

Enregistrement des noms de station/du titre auxiliaire

Vous pouvez assigner un nom à chaque station de radio et appareil auxiliaire et l'enregistrer dans la mémoire. Vous pouvez enregistrer un maximum de 30 noms de station, composés de 8 caractères maximum chacun. Vous pouvez également assigner un nom à un appareil externe.

Mémorisation des noms de stations

1. Localiser une station dont vous souhaitez mémoriser le nom.
2. Appuyer sur la touche **(DISP)** pendant plus de 2 secondes. L'indication "EDIT" s'allume, suivie de " _____ " à l'écran d'affichage. Le premier trait d'union " _ " clignote.

Enregistrement du titre auxiliaire

1. Appuyer sur la touche **(CD)** pour sélectionner le mode AUX.
2. Appuyer sur la touche **(DISP)** pendant plus de 2 secondes. Le témoin "EDIT" s'allume, puis " _____ " apparaît sur la fenêtre d'affichage. Le premier " _ " clignote.

3. Entrer les caractères.

- A. Tourner le bouton rotatif VOL dans le sens des aiguilles d'une montre pour sélectionner les caractères souhaités.
(A → B → C → ... Z → < → > → * → + → , → - → ' → / → 0 → 1 → 2 → 3... 9 → " Espace)
- B. Tourner le bouton rotatif TUN/TRK pour déplacer le curseur clignotant.
- C. Répéter les opérations A et B pour entrer le nom complet de 8 caractères max.

Astuces

- Pour effacer/corriger un nom ou titre, appuyer sur **(DISP)** pendant plus de 2 secondes afin de supprimer le caractère et le ré-entrer.
- Si l'on tente d'enregistrer plus de 30 noms de station, "*** FULL ***" s'affiche.
- Lors de la saisie d'un nom, la sollicitation des boutons suivants affecte l'affichage des caractères comme suit:
 - 1) : Passe à l'entrée des lettres.
(En commençant par "A")
 - 2) : Passe à l'entrée des chiffres.
(En commençant par "0")
 - 3) : Passe à l'entrée des symboles.
(En commençant par "<")
 - 6) : Entre un espace (vide).
- 4. Appuyer sur la touche **(SCRPS)** pour mémoriser le nom de la station.
- 5. Pour revenir au mode de réception radio normal, appuyer sur **(DISP)**.

Accès direct aux stations mémorisées par le biais de la fonction de Rappel des stations

Vous pouvez rechercher les noms des stations AM et FM mémorisés.

1. Appuyer sur la touche **(DISP)** pour afficher l'indication "ST-CALL" à l'écran.
2. Tourner le bouton rotatif VOL pour sélectionner le nom de la station souhaitée.
3. Appuyer sur **(SCRPS)** pour localiser la station souhaitée.

Effacement des noms de stations

1. Localiser n'importe quelle station et maintenir la touche **(DISP)** enfoncée pendant plus de deux secondes.
2. Appuyer sur **(SCRPS)**.
Le nom de la station ou " _____ " clignote.
3. Tourner le bouton rotatif VOL pour sélectionner le nom de la station que vous souhaitez effacer. Pour effacer tous les noms de station, afficher "ALL DEL".
4. Appuyer sur la touche **(SCRPS)**, puis appuyer sur la touche **(DISP)** pendant plus de 2 secondes.
Répéter les opérations 3 et 4 si vous souhaitez effacer d'autres noms de stations.
5. Pour revenir au mode de réception radio normal, appuyer sur **(DISP)**.

Effacement du titre auxiliaire

1. Appuyer sur la touche **(CD)** pour sélectionner le mode AUX.
2. Appuyer sur la touche **(DISP)** pendant plus de 2 secondes. Le premier caractère du titre AUX se met à clignoter.
3. Appuyer à nouveau sur la touche **(DISP)** pendant plus de 2 secondes pour effacer le titre AUX.
4. Pour revenir à l'affichage normal, appuyer sur la touche **(DISP)**.

Fonctionnement du lecteur CD

Utilisation du lecteur CD

Chargement d'un disque

1. Appuyer sur la touche de déchargement **[V]** et insérer le disque dans la fente d'insertion du CD, avec son étiquette tournée vers le haut.
2. Refermer la façade.
La lecture commence automatiquement.

Inscriptions vers le haut

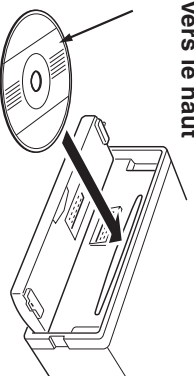

Ne JAMAIS introduire de CD de 3 pouces !
Cet appareil a été uniquement conçu pour la lecture de CD standards de 12 cm. Ne jamais essayer d'y insérer des mini-disques, avec ou sans adaptateur, sous peine de risquer d'endommager le disque ou l'appareil.

Ecoute d'un disque se trouvant déjà dans le lecteur.

Appuyer sur **[CD]** pour sélectionner le mode CD.
La lecture se fait automatiquement.

Pause durant la lecture

Appuyer sur **[6/III]**.
Pour recommencer la lecture, appuyer de nouveau sur **[6/III]**.

Arrêt de la lecture

Appuyer sur **[BAND]** pour sélectionner le mode de réception radio (FM 1, FM 2, FM 3 ou AM 1, AM 2).

Ejection d'un disque

Appuyer sur la touche **[>]** pour éjecter le disque situé derrière la façade inclinable.

Remarques

- L'appareil se mettra automatiquement en marche après l'introduction d'un disque si le contact est mis.
- Lorsque le disque est éjecté du lecteur, retirez-le au plus tard 10 secondes après; autrement il sera automatiquement rechargé.

Recherche de plages

Tourner le bouton rotatif TUN/TRK en mode CD. Les numéros des plages apparaissent à l'écran d'affichage.



- : la lecture commence au début de la plage actuelle. Continuer à tourner pour lire la plage précédente.
- + : la lecture commence au début de la plage suivante.

Avance / retour

Tourner le bouton rotatif TUN/TRK et le maintenir enfoncé. Relâcher la touche lorsque vous avez trouvé l'endroit que vous recherchez.



- : pour une recherche en arrière.
- + : pour une recherche en avant.

Aperçu des plages

Appuyer sur **[SC/PS]** en mode CD.
Le témoin "SCAN ON" (balayage) apparaît à l'écran.
Les dix premières secondes de chaque plage seront lues.
Appuyer de nouveau sur **[SC/PS]** pour annuler cette fonction.

Répétition de la lecture

Appuyer sur **[5/RPT]** en mode CD.
Le témoin "RPT ON" et "RPT" apparaît à l'écran et la plage actuelle est lue continuellement.
Appuyer de nouveau sur **[5/RPT]** pour annuler cette fonction.

Lecture aléatoire

Appuyer sur **[4/MIX]** en mode CD.
Le témoin "MIX ON" apparaît à l'écran et toutes les plages du disque actuel sont lues en ordre aléatoire.
Appuyer de nouveau sur **[4/MIX]** pour annuler cette fonction.

Commandes du changeur de CD

Utilisation du changeur de CD

Cet appareil peut contrôler un changeur de CD. Veuillez vérifier auprès de votre revendeur de matériel stéréo pour voitures le plus proche le nom des modèles compatibles avec cette radio. (Voir la page 1).

Appuyer sur **(CD)** pour passer en mode Changeur de CD. Les indications DISC et TRACK s'affichent. Le no. du disque, le no. de la plage et la durée apparaissent dans la fenêtre d'affichage, et la lecture commence automatiquement. Appuyez de nouveau sur cette touche pour repasser au mode Lecteur de CD incorporé.

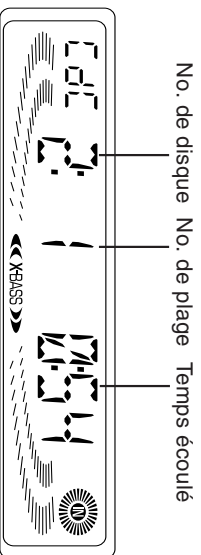

Sélection du disque

Appuyer sur les touches de sélection de disque pour sélectionner le disque de votre choix.

- ② : pour passer à un des disques suivants.
- ① : pour revenir à un des disques précédents.

Pause durant la lecture

Appuyer sur **(P/B)**.

Pour recommencer la lecture, appuyer de nouveau sur **(P/B)**.

Arrêt de la lecture

Appuyer sur **(BAND)** pour sélectionner le mode de réception radio (FM 1, FM 2, FM 3 ou AM 1, AM 2).

Recherche de plages

Tourner le bouton rotatif TUN/TRK. Les numéros des plages apparaissent à l'écran d'affichage.



• la lecture commence au début de la plage actuelle. Continuer à tourner pour lire la plage précédente.

• la lecture commence au début de la plage suivante.

Avance / retour

Maintenir le bouton rotatif TUN/TRK et le maintenir enfoncé. Relâcher la touche lorsque vous avez trouvé l'endroit que vous recherchez.



• pour une recherche en arrière.

• pour une recherche en avant.

Lecture avec balayage des plages/des disques

Aperçu des plages

Appuyer sur **(SC/PS)**.

Le témoin "SCAN ON" apparaît à la fenêtre d'affichage. L'appareil lit les 10 premières secondes de chacune des plages du disque.

Appuyer de nouveau sur **(SC/PS)** pour annuler cette fonction.

Aperçu des disques

Appuyer sur **(SC/PS)** pendant plus de 2 secondes.

Le témoin "DSCN ON" (balayage) apparaît à l'écran.

Les dix premières secondes de la première plage de chaque disque seront lues.

Appuyer de nouveau sur **(SC/PS)** pour annuler cette fonction.

Répétition de la lecture d'une plage / d'un disque

Répétition de la lecture d'une plage

Appuyer sur **(S/RPT)**.

Le témoin "RPT ON" et "RPT" apparaît à l'écran et la plage actuelle est lue continuellement.

Appuyer de nouveau sur **(S/RPT)** pour annuler cette fonction.

Répétition de la lecture d'un disque

Appuyer sur **(S/RPT)** pendant plus de 2 secondes.

Le témoin "DRPT ON" et "RPT" apparaît à l'écran et le disque actuel est lu continuellement.

Appuyer de nouveau sur **(S/RPT)** pour annuler cette fonction.

Lecture aléatoire des plages/des disques

Lecture aléatoire des plages

Appuyer sur **(4/MIX)**.

Le témoin " MIX ON " apparaît à l'écran et toutes les plages du disque actuel sont lues dans un ordre aléatoire.

Appuyer de nouveau sur **(4/MIX)** pour annuler cette fonction.

Lecture aléatoire des disques

Appuyer sur **(4/MIX)** pendant plus de 2 secondes.

Le témoin " DMIX ON " apparaît à l'écran et les plages ainsi que les disques sont lus dans un ordre aléatoire.

Appuyer de nouveau sur **(4/MIX)** pour annuler cette fonction.

Mémorisation des noms de disques CDC

Vous pouvez attribuer un nom personnel à chaque disque. Vous pouvez ainsi mémoriser jusqu'à 99 noms de disques de 7 caractères chacun.

Mémorisation des noms de disques CDC

1. Lire le CD dont vous souhaitez enregistrer le nom, et appuyer sur la touche **(DISP)** pendant plus de 2 secondes. L'indication "EDIT" s'éclaire puis les traits d'union " _ _ _ _ _ " apparaissent sur l'affichage. Le premier trait d'union clignote.
 - A. Entrer les caractères.
 - B. Tourner le bouton rotatif dans le sens des aiguilles d'une montre pour sélectionner les caractères souhaités.
(A → B → C → ... Z → < → > → * → + → , → - → ' → / → 0 → 1 → 2 → 3 ... 9 → " Espace)
 - C. Répéter les opérations A et B pour entrer le nom complet de 7 caractères max.
2. Entrer les caractères.
 - A. Tourner le bouton rotatif dans le sens des aiguilles d'une montre pour sélectionner les caractères souhaités.
 - B. Tourner le bouton rotatif TUN/TRK pour déplacer le curseur clignotant.
 - C. Répéter les opérations A et B pour entrer le nom complet de 7 caractères max.

Astuces

- Pour effacer/corriger un nom, appuyer sur **(DISP)** pendant plus de 2 secondes afin de supprimer le caractère et le ré-entrer.
- Si vous n'actionnez aucune touche ni aucun bouton rotatif pendant 20 secondes, le mode de modification du nom se désactive automatiquement.
- Lors de la saisie d'un nom, la sollicitation des boutons suivants affecte l'affichage des caractères comme suit:
 - 1 : Passe à l'entrée des lettres.
(En commençant par "A".)
 - 2 : Passe à l'entrée des chiffres.
(En commençant par "0".)
 - 3 : Passe à l'entrée des caractères.
(En commençant par "<" .)
 - 6 : Entre un espace (vide).

3. Appuyer sur la touche **(SC/PS)** pour mémoriser le nom du disque.

Le nom du disque clignote.

4. Pour revenir au mode de lecture de CD normal, appuyer sur **(DISP)**.

Effacement des noms de disques CDC

1. Maintenir la touche **(DISP)** enfoncée pendant plus de deux secondes en mode de changeur de CD. Le nom du disque ou " _ _ _ _ _ " clignote.
2. Appuyer sur la touche **(SC/PS)**, puis tourner le bouton rotatif VOL pour sélectionner le nom que vous souhaitez effacer. Pour effacer tous les noms, afficher "ALL DEF".
3. Appuyer sur la touche **(SC/PS)**, puis appuyer sur la touche **(DISP)** pendant plus de 2 secondes. Répéter les opérations 2. et 3. si vous souhaitez effacer d'autres noms.
4. Pour revenir au mode de lecture de CD normal, appuyer sur **(DISP)**.

Accès direct aux noms de disques mémorisés par le biais de la fonction de Rappel des disques

Vous pouvez rechercher dans la mémoire les noms des disques mémorisés.

1. Appuyer sur la touche **(DISP)** pour afficher l'indication "DSC-CALL" à l'écran.
2. Tourner le bouton rotatif VOL pour sélectionner le nom du disque.
3. Appuyer sur **(SC/PS)** pour démarrer la lecture du disque souhaité.

Installation

Matériel de montage fourni

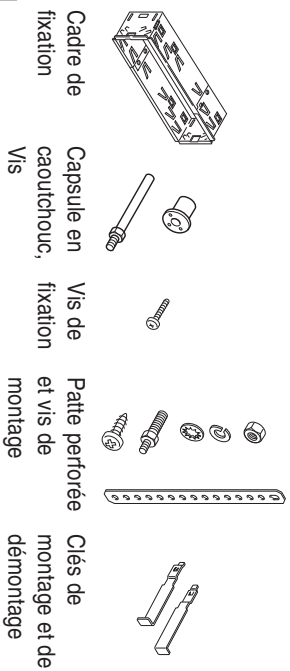

Précautions

- La façade amovible doit être détachée avant de procéder à la pose.
- Choisir l'emplacement de montage avec soin pour éviter que l'appareil ne gêne les opérations de conduite normales.
- Effectuer la pose au moyen du matériel de montage fourni pour garantir la sécurité de l'installation.
- A l'installation de l'appareil dans la voiture, le maintenir aussi horizontal que possible. Si l'appareil doit être incliné à cause de la conception du véhicule, vérifier qu'il n'est pas penché à plus de 30°.

Exemple de montage

Installation sur le tableau de bord.

1. Installer le cadre sur le tableau de bord.

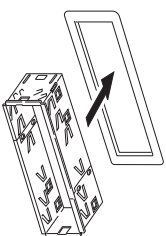

2. Sélectionner les griffes appropriées et les plier pour fixer le cadre fermement en place.

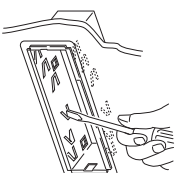

Avec la patte perforée

3. Attacher la patte perforée sous le tableau de bord avec la vis. Attacher l'arrière de l'appareil à la patte perforée en utilisant le boulon et le matériel de soutien.

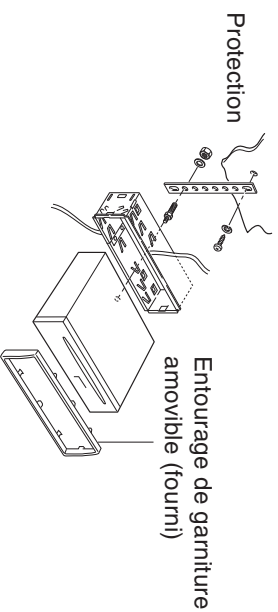

Avec la capsule en caoutchouc

3. Comme illustré ci-dessous, fixer la vis insérée dans la capsule en caoutchouc à l'arrière de l'ensemble.

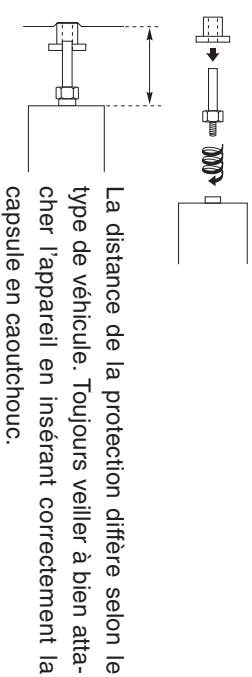
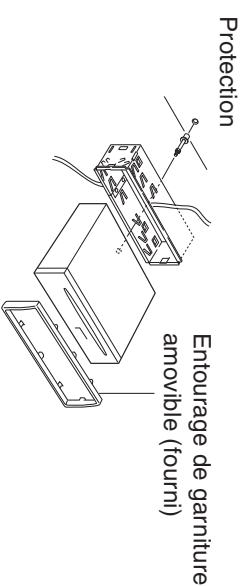

Attention

Si la vis n'est pas suffisamment serrée, certains CD peuvent sauter.

* Avertissement

Une installation incorrecte de la patte perforée ou de la capsule en caoutchouc de soutien arrière est une cause majeure de saut du son des CD. Sans ces éléments de sécurité, le châssis du récepteur/lecteur CD peut bouger en sens vertical avec les imperfections de la chaussée, ce qui provoque des sauts du son des CD.

Remarque

Certains véhicules japonais/asiatiques comme TOYOTA et NISSAN ne nécessitent pas d'ensemble de cadre et d'entourage de garniture. Pour fixer la radio de remplacement, utiliser les étriers et les vis de montage fabriqués en OEM. Ces étriers s'alignent sur les orifices de vis filetés qui se trouvent de chaque côté de la nouvelle radio.

Branchements

Avertissement

- Pour éviter tout risque de court-circuit, retirer la clé de contact et débrancher la borne négative (-) de la batterie.
- Cet appareil est conçu uniquement pour fonctionner sur une alimentation de 12 V CC à terre négative. Il ne peut donc pas être utilisé sur une batterie de 24 V ou autre.

Méthode de branchement

Attention

- NE JAMAIS raccorder aucun câble des enceintes au corps métallique ou au châssis du véhicule.
- NE JAMAIS raccorder les fils communs (-) aux enceintes l'un à l'autre.
- Raccorder directement chaque fil d'enceinte à chaque borne de l'enceinte.
- Tous les fils communs aux enceintes doivent rester flottants.
- Connecter chaque paire de fils d'enceinte uniquement à une seule enceinte (ou à un système d'enceintes) qui possède une impédance d'au moins 4 ohms minimum ainsi qu'une capacité de gestion de l'alimentation de 55 watts.
- Ne jamais connecter les fils d'enceinte à des entrées d'amplificateurs externes sous peine d'endommager l'amplificateur interne de l'appareil.

- 1 Vous assurer que la clé de contact a bien été retirée.
- 2 Déconnecter la borne négative (-) de la batterie du véhicule.
- 3 Connecter les fils des harnais de câbles dans l'ordre suivant : MASSE (Noir), alimentation électrique cons-tante de +12V (jaune), Accessoire/Commuteur +12V (rouge) et Antenne électrique/Mise sous tension de l'amplificateur (Bleu). Entourer ensuite chacun des fils avec du ruban adhésif isolant de sorte qu'ils ne se touchent pas.
- 4 Brancher les fils des enceintes du harnais de câbles.
- 5 Brancher la borne de l'antenne du véhicule à la prise d'antenne de l'appareil.
- 6 Rebrancher le harnais de câbles amovible à l'appareil.
- 7 Rebrancher la borne négative (-) de la batterie du véhicule.
- 8 Mettre le contact.
- 9 Vérifier si l'appareil fonctionne correctement.

Exemple de raccordement

Pour le raccordement à un changeur de CD en option. Nécessite un adaptateur de câble # FO0E500029. Pour utiliser l'entrée AUX à la place du changeur de CD, vous devrez commander la pièce détachée no. 7 607 897 093 en plus de FO0E500029.

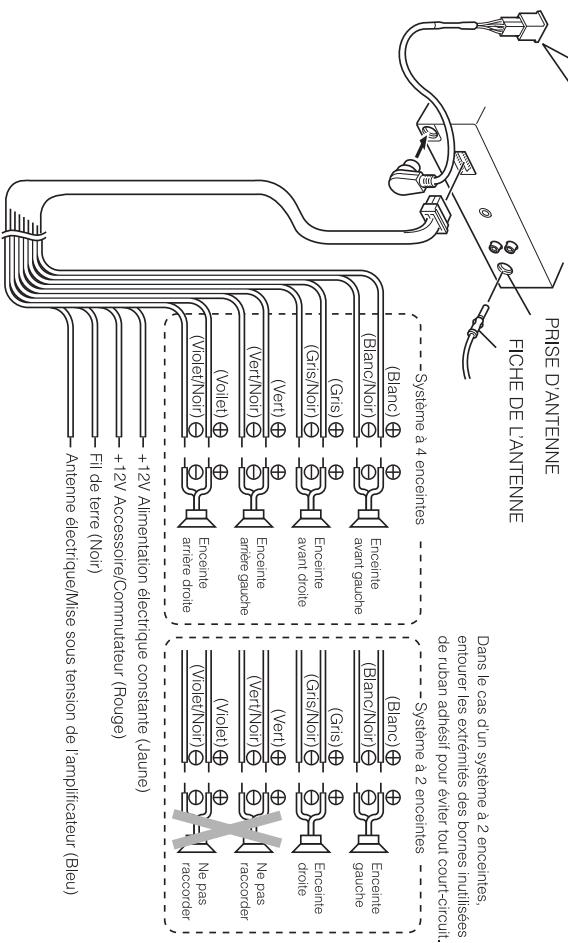

Raccordement des sorties du préampli/de ligne

- Etant donné que cet appareil est équipé de bornes de sortie de niveau, vous pouvez utiliser un amplificateur pour augmenter la capacité du système stéréo de votre véhicule.

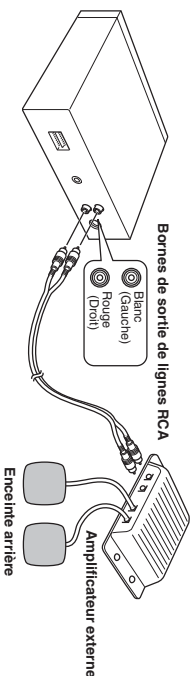

Prises de sortie de ligne RCA (pour les enceintes arrière)

- Raccorder un câble de jonction (non fourni) entre les prises de sortie de ligne RCA blanches (canal arrière gauche) et rouges (canal arrière droit) de l'appareil et les prises d'entrée de ligne de l'amplificateur externe.

Entretien

Remplacement du fusible

Si le fusible a sauté, vérifier en premier la connexion de l'alimentation avant de remplacer le fusible. Si le fusible saute de nouveau alors que l'appareil est utilisé dans des conditions normales, il se peut que l'appareil soit défectueux.



Arrière de l'appareil

Avertissement

Utiliser uniquement un fusible répondant à l'ampérage spécifié (10A).

L'utilisation de tout autre type de fusible risque de provoquer un incendie ou d'endommager l'appareil.

Nettoyage des connecteurs

Si les connecteurs de l'appareil et la façade sont sales, il se peut que l'appareil ne fonctionne pas correctement. Dans ce cas, détacher la façade et nettoyer les connecteurs au moyen d'un coton-tige imbibé d'alcool comme illustré ci-dessous.

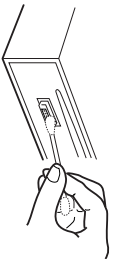

Appareil principal

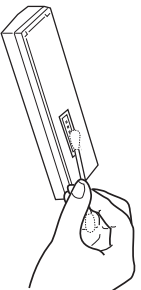

Arrière de la façade détachable

Retour aux réglages initiaux

Lorsque vous appuyez sur la touche d'éjection pendant plus de 10 secondes, le microprocesseur de l'appareil rappelle les réglages initiaux. Si la fenêtre d'affichage n'apparaît pas correctement ou si l'appareil ne fonctionne pas bien, appuyez sur la touche d'éjection pendant plus de 10 secondes.

Retrait de l'autoradio

Utilisez les clés de démontage fournies pour retirer l'appareil du véhicule.

Les insérer dans l'appareil comme indiqué ci-dessous. Ceci déverrouillera l'appareil du cadre, ce qui permettra de sortir l'appareil.

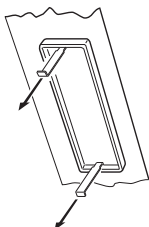
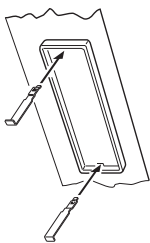

Remarques

- Manipuler les clés avec soin pour éviter de se blesser les doigts.
- Conserver les clés dans un endroit sûr pour pouvoir les réutiliser ultérieurement.

Guide de dépannage

Ce guide vous permettra de résoudre la plupart des problèmes que vous rencontrerez lors de l'utilisation de cet appareil. Avant d'utiliser la liste ci-dessous, veuillez cependant consulter les procédures de branchement et d'utilisation.

Général

Problème	Cause/Remède
• Les stations mémorisées et l'heure exacte ont disparu.	Les fils ne sont pas branchés correctement dans le connecteur d'alimentation du véhicule.
• Le fusible a sauté.	
• La radio fonctionne lorsque la clé de contact se trouve sur les positions ON, ACC et OFF.	Vérifier si les câbles ne sont pas en court-circuit.
• L'appareil n'est pas sous tension.	
• L'appareil est continuellement sous tension.	La voiture ne possède pas de position ACC.

Réception radio

Problème	Cause/Remède
Les stations présélectionnées ne peuvent pas être reçues.	Le signal est trop faible.
Impossible de localiser les stations.	Le signal est trop faible. → Utiliser la recherche manuelle.
La mémorisation "de voyage" ne parvient pas à finir de mettre en mémoire les six stations.	Ne reçoit pas un assez grand nombre de fréquences d'émissions.

Assurez-vous également que l'antenne est branchée, étendue et sèche à l'intérieur.

Si les solutions susmentionnées ne vous aident pas, veuillez consulter votre revendeur **Blaupunkt** le plus proche ou aux Etats-Unis appeler le 1-800-266-2528 pour une assistance technique, des pièces ou une intervention technique. Veuillez appeler le 1-800-950-2528 aux Etats-Unis pour obtenir le nom d'un revendeur ou une brochure avec les différents accessoires disponibles.

Guide de dépannage du lecteur CD

En cas de problèmes lors de la lecture d'un CD, un message d'erreur s'inscrit dans la fenêtre d'affichage. Veuillez consulter le tableau ci-après pour identifier le problème et y remédier comme indiqué. Si l'erreur persiste, contactez votre revendeur **Blaupunkt** le plus proche.

Message	Possible cause	Recommended action
FOCUS ERR	Le disque est sale. Le disque est rayé.	Nettoyer le disque. Remplacer le disque.
SERVVO ERR	Le disque est à l'envers. Erreur de données et de focalisation.	Vérifier le disque. Ejecter et réinsérer le disque.
MECHA ERR	Problème mécanique.	Ejecter et réinsérer le disque.
TOC ERR	La lecture du disque ne s'effectue pas correctement.	Ejecter et réinsérer le disque. Insérer un autre disque.
DATA TRACK	Lit la plage de données d'un CD ou CD-ROM en mode MIX.	La lecture d'un CD-ROM n'est pas possible. Sauter la plage musicale avec le bouton rotatif TUN/TRK.

Guide de dépannage pour le changeur de CD

En cas de problèmes lors du fonctionnement du changeur de CD, un message d'erreur s'inscrit dans la fenêtre d'affichage. Veuillez consulter le tableau ci-après pour identifier le problème et y remédier comme indiqué. Si l'erreur persiste ou si l'indication "MECHA ERR" ou "09 ERROR" apparaît, contacter le revendeur **Blaupunkt** le plus proche.

Message	Possible cause	Recommended action
NO MAG NO DISC	Pas de magasin. Pas de disque.	Charger le magasin dans le changeur de CD. Vérifier le disque.
CD ERR	Disque à l'envers. Erreur de focalisation.	Vérifier le disque.
COMM ERR	Erreur de communication.	Vérifier le raccordement du changeur de CD.
TEMP ERR	Température du changeur de CD excessive.	La signalisation d'erreur s'éteindra et la lecture reprendra lorsque la température sera redevenue normale.

Spécifications techniques

SPECIFICATIONS GENERALES

Dimensions	: env. 178 mm × 50 mm × 155 mm (L × H × P)* à l'exclusion de la façade.
Alimentation	: Batterie de voiture c.c. 12 volts (avec masse négative)
Puissance de sortie	: Puissances nominales RMS et de crête (188 watts)
Câblage de sortie	: 220 watts/55 crête x 4 voies
Impédance de sortie	: De type à masse flottante conçu pour 4 enceintes. Sorties RCA bas niveau (2 voies).
Sortie bas niveau	: Compatible avec les enceintes 4-8 ohms. : 2 V.

SYNTONISEUR

Plage de syntonisation	: AM : 530 - 1.710 KHz (par pas de 10 KHz)
	: FM : 87,5 - 107,9 MHz (par pas de 200 KHz)
Sensibilité	: AM : 20 mV
	: FM : 9,1 dBf avec une sensibilité mono
Séparation stéréo en FM	: 35 dB

Lecteur de CD

Courbe de fréquence	: 20 - 20.000 Hz
Response	: 98 dB
Rapport Signal/bruit	: inférieure à la limite mesurable
Fluctuation de vitesse	

DIVERS

Télécommande en option : RC-823 Télécommande en forme de Carte de Crédit.
Câble de changeur de CD : No. de pièce F00E500029
Câble d'entrée AUX : No. de pièce 7 607 897 093

ADVERTENCIA SOBRE LA NORMATIVA DE LA FCC

Este aparato ha sido sometido a las pruebas sobre dispositivos de clase B, Parte 15, de las normas de la organización FCC, situándose dentro de los límites permitidos. Las limitaciones que establece la FCC están pensadas para reducir hasta cierto punto las interferencias negativas sobre los equipos de uso doméstico. Este aparato, genera, utiliza y puede transmitir frecuencias de radio y, si no se instala de acuerdo con las instrucciones, puede interferir negativamente en las comunicaciones por radio. Con todo, no podemos garantizar que no se vayan a producir interferencias de radio en algunos casos concretos. Si el aparato provoca interferencias negativas en la recepción de las señales de radio o televisión, cosa que podrá comprobar simplemente apagándolo y encendiéndolo, le recomendamos que solicite ayuda a su distribuidor o a un técnico de radio o televisión cualificado. También le advertimos que si realiza algún cambio o modificación en el aparato que no esté permitido expresamente en este manual quedará desautorizado a utilizarlo.

Características

- Panel delantero abatible desmontable
 - CD-R/RW disponible
 - Amplificador de potencia incorporado (Potencia máx. de salida: 55 W x 4 canales)
 - Sintetizador sintetizador FM/AM PLL
 - Memoria para 30 presintonías
 - Memorización automática de emisoras / exploración de emisoras
 - Entrada-auxiliar
 - Se requiere el empleo de los accesorios Blaupunkt 7 607 897 093 y F00E500029.
 - Mandos a distancia IR opcionales
 - Control del cargador de discos compactos
 - Se requiere el empleo del accesorio Blaupunkt F00E500029.
- (IDC-A09, CDC-A08, CDC-A071, CDC-A05*)
* El CDC-A05 requiere el empleo del cable accesorio # 7 607 889 093, disponible por separado.

Precauciones

- Evite instalar el aparato en lugares donde pueda estar expuesto a altas temperaturas, a la luz directa del sol, a aire caliente procedente de la calefacción o en lugares donde pueda estar expuesto al polvo, a la suciedad o a excesivas vibraciones.
- No encienda el equipo si la temperatura interior del coche es excesivamente alta. Espere siempre a que se enfríe antes de utilizarlo. Si aparca el coche al sol la temperatura interior subirá considerablemente.
- Si el equipo no se enciende, repase primero las conexiones; luego compruebe que no se haya fundido el fusible de la parte posterior del equipo.
- Lea atentamente este manual antes de utilizar el equipo. Si detecta algún problema que no venga explicado en este manual póngase en contacto con el establecimiento en el que lo compró o con el distribuidor más cercano.
- Esta unidad se ha concebido específicamente para reproducir discos compactos que lleven la siguiente marca. No podrá reproducirse otro tipo de discos.



Cómo tratar los discos compactos

- Extremar las precauciones para no quemarse cuando extraiga el disco compacto nada más acabar la reproducción, ya que podría estar muy caliente.
- No utilice discos no convencionales tales como los discos con forma de corazón, discos octagonales, etc. Podría dañar el reproductor.
- No permita que los discos queden expuestos a la luz directa del sol ni al calor.
- Compruebe todos los discos antes de utilizarlos: no introduzca ninguno que esté roto, rallado o torcido.
- Pásale un paño suave (de dentro afuera) a los discos sucios o húmedos.
- No utilice disolventes (como los detergentes más habituales), sprays antiestáticos ni diluyentes para limpiar los discos compactos.

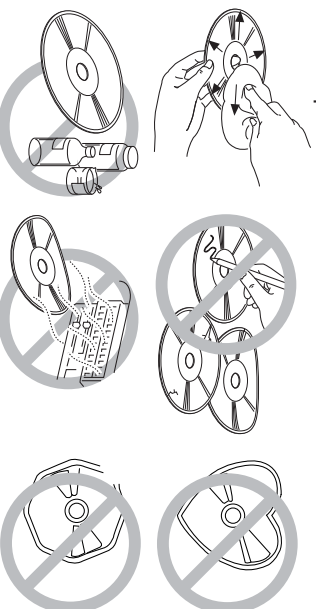

Frontal extraíble

Cómo colocar el frontal extraíble

Ponga el agujero (A) del panel delantero en el pivote (B) de la unidad, después empuje ligeramente el lado derecho para encajarlo.

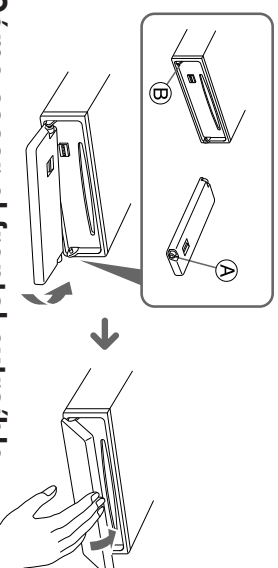

Cómo sacar el frontal extraíble

Saque el disco compacto del equipo y apague el equipo. Pulse el botón de liberación (N), después deslice el panel delantero hacia la izquierda, y tire con cuidado del extremo derecho del panel delantero.

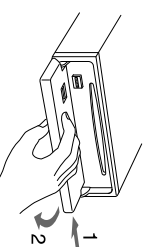

Notas

- No abra/ cierre el frontal con fuerza.
- No ponga objetos o utilice como una bandeja cuando se abra el frontal y se lo deja horizontal.
- No pulse con fuerza excesiva los botones de funcionamiento o la pantalla ya que puede dañar o deformar el equipo.
- No fuerce demasiado el frontal al colocarlo en el equipo; basta con que lo empuje ligeramente.
- Asegúrese de utilizar esta unidad con el panel delantero cerrado.
- Tenga cuidado al abrir o cerrar el frontal: podría pillarse los dedos.
- Asegúrese de que no entre polvo ni suciedad en los terminales eléctricos de la parte posterior del frontal, ya que el equipo podría sufrir anomalías o funcionar de manera intermitente.
- Los conectores en el equipo y el panel frontal son piezas vitales de transmisión de la señal. No las toque, empuje ni raye.

Identificación de los mandos

Frontal extratable

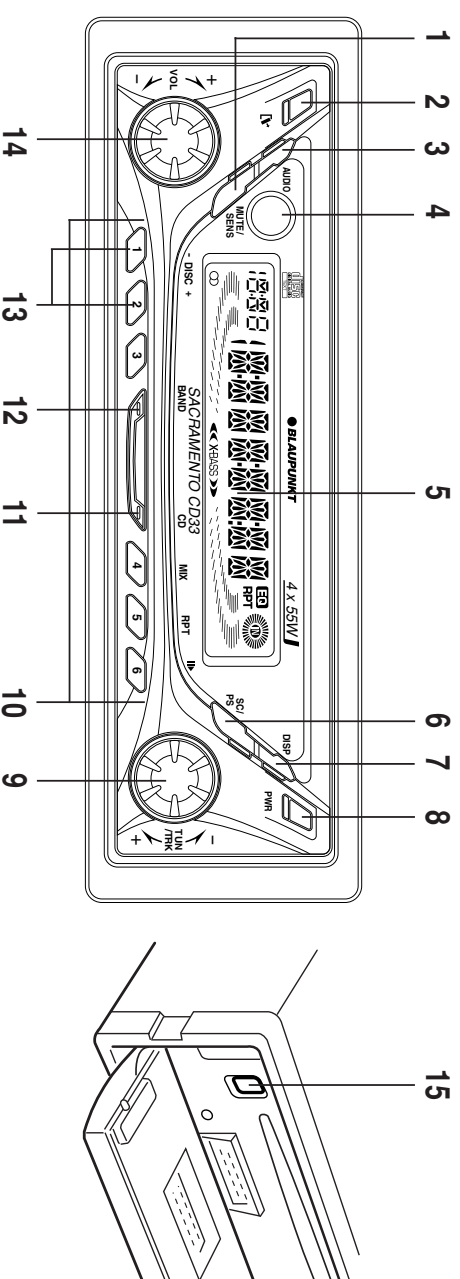



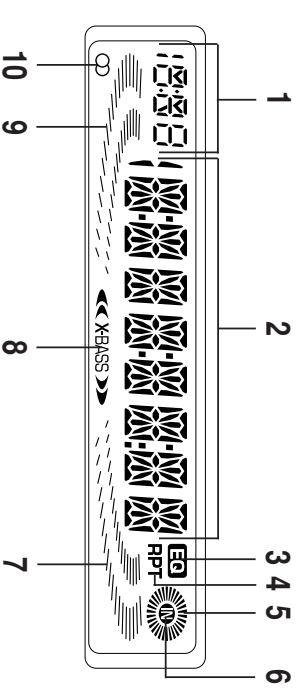



Pantalla LCD



ESPAÑOL

- 1 Botón MUTE/SENS**
Suprime el sonido. Cambia la sensibilidad de sintonización entre local y a distancia.
- 2 Botón RELEASE** 
Abre el panel delantero abatible.
- 3 Botón AUDIO**
Selector de control de audio: Bass, Treble, Loudness, X-BASS, Balance, etc.
- 4 Sensor de rayos infrarrojos** (detrás del tablero de mandos acrílico)
Permite el control remoto inalámbrico para AM/FM/CD y cambiador de CD con el mando a distancia RC-823 tipo tarjeta de crédito.
- 5 Pantalla de cristal líquido**
- 6 Botón SC/PS**
Activa la exploración de emisoras, la exploración de emisoras con memorización y la exploración de los discos compactos en modo CD/CDC para su reproducción.
- 7 Botón DISP**
Muestra le selector. Ajuste de las prioridades de pantalla. Ajuste del reloj.
- 8 Botón PWR**
- 9 Mando TUN/TRK**
Permite sintonizar la emisora deseada.

- 10 Botón PRESET MEMORY**
En modo radio:
 -  -  : Cambia de emisora presintonizada
 -  : Cambia a reproducción aleatoria (aleatoria y aleatoria total durante CDC)
 -  : Cambia a reproducción repetida
 -  : Activa el modo de pausa
- 11 Botón CD**
Selecciona la fuente de funcionamiento (disco compacto, cargador de discos compactos o entrada auxiliar).
- 12 Botón BAND**
Selecciona la banda AM/FM y la sintonización de viajes.
- 13 Botón DISC SELECT**
Selecciona el CD deseado en el modo CD/CDC (cambiador de CD).
- 14 Mando VOL**
Ajusta el nivel de volumen y controla el audio.
- 15 Botón de expulsión** 
Expulsa el disco compacto. Efectúa la reposición de la unidad.

Mando a distancia (opcional)

Podrá operar las funciones básicas de su receptor de AM, FM, CD y CDC mediante un mando a distancia IR. Hay disponibles mandos a distancia opcionales del tipo tarjeta de crédito y de montaje en el volante de dirección.

Funcionamiento básico

Cómo encender y apagar la unidad

Pulse el botón **(PWR)** para encender y apagar la unidad.

Consejo

Cuando encienda la unidad, se visualizará "HELLO" y después se visualizará "WELCOME" momentáneamente antes de encenderse realmente.

Cuando apague la unidad, se visualizará "SEE YOU" y después se visualizará "GOOD-BYE" momentáneamente antes de apagarse realmente.

Podrá editar estos mensajes. (Consulte "Edición de mensajes al encender/apagar").

Control del volumen

Gire el mando VOL para ajustar el volumen.

Más volumen



Menos volumen

Silenciamiento del sonido

Pulse **(MUTE / SENS)**.

Para restablecer el nivel de volumen anterior, pulse **(MUTE / SENS)** otra vez.

Se puede ajustar el nivel de silenciamiento. (Consulte "Cómo ajustar las características del sonido")

Cómo cambiar la fuente (Selección de la entrada auxiliar)

Podrá conectar equipo auxiliar (reproductor de cassetes portátil etc.) a esta radio con un cable AUX-IN opcional. (Consulte la página 13)

Cada vez que pulse el botón **(CD)**, la fuente de funcionamiento cambiará como se indica a continuación:

RADIO → CD → Cambiador de CD o AUX

Pulse **(BAND)** para volver al modo del sintonizador.

Notas

- Si se pulsa el botón **(CD)** cuando no haya sido cargado un CD en la unidad, el modo CD cambiará al modo del cambiador de CD o al modo AUX. Además, si no está conectado el cargador de discos compactos, el sistema cambiará al modo AUX independiente-mente de si hay conectado equipo auxiliar o no (se visualizará "AUX" en la pantalla).
- Cuando esté conectado el cambiador de discos compactos no se podrá cambiar al modo AUX.

Puesta en hora del reloj

El reloj utiliza el sistema de visualización de 12 horas.

1. Ponga la tecla de encendido en la posición ON.
2. Presione **(PWR)** para encender la unidad.
3. Pulse repetidamente la tecla **(DISP)** hasta visualizar "CLK ADJ".
4. Emplee los botones y el mando siguientes para poner en hora el reloj. (La sección que parpadea puede ajustarse.)
 - (SC/PS)** : Para activar el parpadeo de las horas / minutos
 - (VOL)** : Ajuste la hora y los minutos
5. Pulse momentáneamente el botón **(DISP)** para completar el modo de ajuste del reloj.



Cómo ajustar las características del sonido

1. Pulse el botón **(AUDIO)** para seleccionar el modo de ajuste deseado como se muestra en la tabla de abajo. Después de pulsar el botón **(AUDIO)**, también podrá seleccionar con el control TUN/TRK o **(DISP)**.
2. Gire el mando VOL para ajustar el elemento seleccionado. Utilice las tablas siguientes como orientación para el ajuste de las funciones en cada modo. Dispondrá de 5 segundos para el ajuste después de haber seleccionado el elemento. Transcurridos los 5 segundos, la unidad volverá a la indicación anterior.

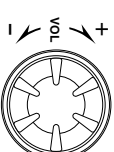

Gama de ajustes

BAS B 0 (BASS)	B -5	~	B 0	~	B +5
TRE T 0 (TREBLE)	T -5	~	T 0	~	T +5
LD LOUD	LOUD OFF	-			LOUD ON
BAS X-BASS	X-BASS 0	~			X-BASS 4
BAL B 0 (BALANCE)	B L9	~	B 0	~	B R9
FAD F 0 (FADER)	F R9	~	F 0	~	F F9
AU GAIN	-6	~	0	~	3
LM ⁺ LEVEL	0	~	50	~	80
MR ⁺ LEVEL	0	~	20	~	80

• El valor inicial es el de las letras cursivas.

Consejo

• **EQ disp ***

Visualiza el ajuste actual de la curva del ecualizador, si ha sido puesto el ecualizador.

(Consulte "Cómo poner el ecualizador")

• **BASS X-BASS**

Para mejorar los graves centrados en @ 72 Hz, se puede establecer la función X-BASS de Blaupunkt para cada banda y modo CD/cambiador de CD/AUX. Reduzca el nivel de X-BASS si la combinación de sus altavoces y amplificadores añadidos suenan distorsionados en el nivel de sonido preferido.

• **AUX GAIN (ganancia AUX)**

Ajuste el volumen de entrada del equipo externo. Solamente se visualizará en el modo AUX.

• **LIMIT LEVEL (Volumen límite)**

Ajuste el volumen para cuando encienda la unidad. Puede ajustarlo con el sonido actual.

• **MULTI LEVEL (Nivel de silenciamiento)**

Puede ajustar el nivel de silenciamiento con el sonido actual.

• **Puede realizar los ajustes para X-BASS, TREBLE, LOUDNESS y X-BASS para cada uno de los siguientes modos de forma independiente:**
FM / AM / CD / Cargador de CD y AUX.

Cómo poner el ecualizador

Podrá seleccionar una curva de ecualizador para 4 tipos de música (Rock, Pop, Clásica, Jazz).

Selección de la curva de ecualizador

1. Pulse el botón **AUDIO** para seleccionar el modo de ajuste **BAS/TRE**.
2. Pulse el botón de presintonía **1** ~ **6/IMP** para seleccionar la curva de ecualizador deseada. Parpadeará "EQ" en la pantalla.
 - **1** ROCK
 - **2** POP
 - **3** CLASSIC
 - **4/MIX** JAZZ
 - **5/RPT** USER 1
 - **6/IMP** USER 2

Ajuste de la curva de ecualizador

Podrá ajustar y almacenar la frecuencia y nivel de la curva de ecualizador.

1. Pulse el botón **AUDIO** para seleccionar el modo de ajuste **BAS/TRE**.
2. Ajuste las características de sonido deseadas con **BAS/TRE/LOUD/X-BASS**.
3. Pulse el botón **5/RPT** o **6/IMP** durante más de 2 segundos para almacenar la curva de ecualizador.
 - **5/RPT** USER 1
 - **6/IMP** USER 2

Cancelación de la curva de ecualizador

1. Pulse el botón **AUDIO** para visualizar la curva de ecualizador actual.
2. Pulse el botón **MUTE/SENS** mientras esté parpadearando el nombre de la curva de ecualizador para cancelar la curva de ecualizador. Parpadeará "EQ OFF" durante unos pocos segundos.

Fijación de la fase de sonido

Podrá seleccionar/ajustar la posición de la fase de sonido para optimizarlo para una posición de asiento en particular.

Selección de la fase de sonido

1. Pulse el botón **AUDIO** para seleccionar el modo de ajuste **BAL/FAD**.
2. Pulse el botón de presintonía **1** ~ **6/IMP** para seleccionar la fase de sonido deseada de la forma siguiente.
 - **1** POS 1 (Para el asiento izquierdo) B R2 F R4
 - **2** POS 2 (Para el asiento delantero) B 0 F R4
 - **3** POS 3 (Para el asiento derecho) B L2 F R4
 - **4/MIX** POS 4 (Para el asiento trasero) B 0 F F4
 - **5/RPT** POS 5 (Para todos los asientos) B 0 F 0
 - **6/IMP** POS 6 (Para todos los asientos) B 0 F 0

Ajuste de la fase de sonido

1. Pulse el botón **AUDIO** para seleccionar el modo de ajuste **BAL/FAD**.
2. Ajuste etapa de sonido deseada.
3. Pulse el botón de presintonía deseado **1** ~ **6/IMP** durante más de 2 segundos para almacenar la fase de sonido deseada.

Ajuste de los elementos de la pantalla

1. Pulse el botón **[DISP]** para mostrar el reloj temporalmente.
2. Pulse repetidamente el botón **[DISP]** para seleccionar el modo de ajuste deseado como se muestra en la tabla de abajo. Después de pulsar el botón **[DISP]**, también podrá seleccionar con el control TUN/TRK o **[AUDIO]**.
3. Gire el mando VOL para ajustar el elemento deseado. Utilice las tablas siguientes a modo de guía para ajustar los ajustes en cada modo. Ajuste antes de transcurrir 5 segundos después de seleccionar el elemento. Después de 5 segundos, la unidad volverá a la indicación anterior.



Gama de ajuste

ST-CALL/DSC-CALL	(Consulte las páginas 8, 11)
MAIN DISP	(Consulte la columna de la derecha)
SUB DISP	MODE / CLOCK
D-SPEED	FAST / SLOW
D-TYPE	PAUSE / ROLLING
L SENS	0 / 1 / 2
MSG	MSG ON / MSG OFF
CLK ADJ	(Consulte las páginas 3)
DEMO ON	DEMO ON / DEMO OFF
AREA SET *	USA / EURO

• El valor inicial es el de las letras cursivas.

Consejos

- **ST-CALL/DSC-CALL (Modo Radio/cambiador de CD so-lamente)**
Podrá buscar los nombres de emisoras de FM y AM memorizadas o nombres de discos en la memoria. (Consulte las páginas 8, 11)
- **MAIN DISP**
Podrá seleccionar qué elementos prioritarios se visualizarán en la pantalla principal. La prioridad de visualización podrá ser ajustada para los siguientes elementos en cada modo.
- Radio**
 - FREQ** : Indicación de la frecuencia (Valor inicial)
 - CLOCK** : Indicación del reloj.
 - ST-NAME** : Nombre de emisora memorizada.
- CD**
 - SCROLL** : Desplaza MUSIC, ALBUM y ARTIST. (Valor inicial)
 - CLOCK** : Indicación del reloj.
 - TRK/TIME** : Núm. de pieza, Tiempo transcurrido.
 - MUSIC** : Título de música.
 - ALBUM** : Nombre de álbum.
 - ARTIST** : Nombre del artista.
- Cambiador de CD**
 - D-NAME** : Nombre del disco. (Valor inicial)
 - CLOCK** : Indicación del reloj.
 - D/TR/TIM** : Nombre del disco/Núm. de pieza, Tiempo transcurrido.

En la tabla de abajo se muestran los elementos que pueden elegirse para prioridad de visualización para cada modo.

Cuando se seleccione un elemento que no pueda ser elegido, se visualizará "NO NAME", y a continuación se visualizará TRK/TIME.

Prioridad de visualización	Modo	
	CD	CD TEXT
SCROLL		X
TRK/TIME	X	X
SONG		X
ALBUM		X
ARTIST		X

- **SUB DISP**

Podrá seleccionar qué elementos prioritarios se visualizarán en la subpantalla. Se podrá seleccionar la prioridad de visualización para los 2 elementos siguientes:

MODE : Indicación de modo (FM/AM/CD etc.).
CLOCK : Indicación del reloj.

- **D-SPEED (Velocidad de visualización)**

Se puede cambiar la velocidad de desplazamiento de la indicación en la pantalla.

FAST : Rápida.
SLOW : Lenta.

- **D-TYPE (Tipo de visualización)**

Se puede cambiar el tipo de desplazamiento de la indicación en la pantalla.

PAUSE : Se desplaza a través de la pantalla con pausa.

ROLLING : Se desplaza a través de la pantalla.

- **L-SENS (Nivel de sensibilidad)**

Se puede cambiar la sensibilidad de la indicación del medidor de nivel.

0 : Desactivado.
1 : Lo (Sensibilidad normal).
2 : Hi (Sensibilidad alta).

- **MSG (Mensaje)**

Se puede cambiar el mensaje de encendido/apagado.

MSG ON : Se visualiza un mensaje al encender/apagar.
MSG OFF : No se visualiza mensaje.

- **CLK ADJ**

Ajuste el reloj. (Consulte las páginas 3)

- **DEMO**

Se muestra repetidamente en la pantalla la demostración de cada función. La demostración comenzará unos pocos segundos después de desconectar la alimentación.

DEMO ON : La demostración se visualizará después de desconectar la alimentación.

DEMO OFF : La demostración no se visualizará después de desconectar la alimentación.

- **AREA SET ***

Esta unidad se suministra preajustada en fábrica para la recepción de emisoras de radio de Norteamérica. Para utilizarla en otras áreas del mundo podrá requerirse una separación de canales diferente. Gire el mando VOL para seleccionar el área deseada, después pulse el botón **[SC/PS]**.

USA : Para Norteamérica.
EURO : Para Europa.

Edición de mensajes al encender/apagar

Puede editar el mensaje de encendido/apagado y almacenarlo en la memoria.

Puede editar los siguientes cuatro mensajes con 8 caracteres cada uno.

Mensajes de encendido

- HELLO (MSG 1) / WELCOME (MSG 2)

Mensajes de apagado

- SEE YOU (MSG 3) / GOOD-BYE (MSG 4)

1. Pulse **[DISP]** repetidamente para visualizar "MSG ON" en la pantalla.

2. Pulse **[SCIPS]** para que "HELLO" parpadee.

3. Gire el mando VOL para seleccionar el mensaje que desea editar.

HELLO → WELCOME → SEE YOU → GOOD-BYE

4. Pulse **[SCIPS]** y a continuación introduzca el carácter.

A. Gire el mando VOL hacia la derecha para seleccionar los caracteres deseados.

(A → B → C → ... Z → < → > → * → + → , → - → ' → / → 0 → 1 → 2 → 3...9 → "Espacio)

B. Gire el mando TUN/TRK para mover el cursor parpadeante.

C. Repita los pasos A y B para completar la introducción de todo el mensaje con una longitud máxima de 8 caracteres.

Consejos

- Para borrar o corregir un mensaje, pulse **[DISP]** más de 2 segundos para borrar los caracteres e introducirlos nuevamente.

- Si no pulsa ningún botón o gira el mando durante 20 segundos, el modo de edición de mensajes se apagará automáticamente.

- Cerciórese de que "MSG" esté encendido "ON".

- Cuando introduzca un nombre, la presentación de los caracteres se afecta al pulsar los botones mostrados del siguiente modo:

1 : Cambia a la introducción de letras. (Empieza por "A".)

2 : Cambia a la introducción de números. (Empieza por "0".)

3 : Cambia a la introducción de símbolos. (Empieza por "<".)

6 : Introduce un espacio (en blanco).

5. Pulse **[SCIPS]** para almacenar el mensaje. El nuevo mensaje parpadeará.

6. Para volver a la recepción normal de radio, pulse **[DISP]**.

Cómo borrar el mensaje de apagado

Puede borrar el mensaje de apagado si lo desea.

1. Presione repetidamente **[DISP]** para visualizar "MSG ON" en la ventana del visualizador.

2. Pulse el botón **[SCIPS]**, después gire el mando VOL para seleccionar el mensaje que quiera borrar.

3. Pulse el botón **[SCIPS]**, después pulse el botón **[DISP]** durante más de 2 segundos.

4. Para volver a la recepción normal de radio, pulse **[DISP]**. Repita los pasos 2 y 3 si desea borrar otros mensajes.

Recepción de emisoras

Búsqueda automática de emisoras

1. Pulse el botón **[BAND]** para seleccionar la banda deseada.
FM 1 → FM 2 → FM 3 → AM 1 → AM 2
(FM 3 y AM 2 son bandas de sintonización en viaje.)
2. Gire el mando TUN/TRK para sintonizar las emisoras. La búsqueda automática se detiene cuando el equipo encuentra la frecuencia de alguna emisora. Cuando sintonice emisoras de FM estéreo, se encenderá el indicador de señal estéreo "CD" en la pantalla.



- : Frecuencia más baja.
- + : Frecuencia más alta.

Sintonización manual

1. Pulse el botón **[BAND]** para seleccionar la banda AM o FM deseada.
2. Gire y retenga el mando TUN/TRK durante más de 0,5 segundos para activar el modo de sintonización manual. Aparecerá el indicador "MAN" en la subpantalla. Gírelo de nuevo para sintonizar emisoras. El equipo volverá al modo de búsqueda automática cuatro segundos después de que haya terminado de ajustar manualmente la emisora.

Exploración de emisoras

1. Pulse el botón **[BAND]** para seleccionar la banda AM o FM deseada.
2. Mantenga pulsado el botón **[SCRS]** durante menos de dos segundos. La unidad explorará las emisoras de la banda seleccionada y se detendrá en cada emisora durante 10 segundos, antes de proseguir con la emisora siguiente. Pulse de nuevo el botón **[SCRS]** para detener la exploración automática y que el equipo se quede en la emisora sintonizada.

Exploración de emisoras preseleccionadas

1. Pulse el botón **[BAND]** para seleccionar la banda AM o FM deseada.
2. Mantenga pulsado el botón **[SCRS]** durante más de dos segundos. El equipo puede explorar hasta 12 presintonías en las bandas AM 1/AM 2 y hasta 18 presintonías en las bandas FM 1/FM 2/FM 3. Se detiene en cada presintonía durante 10 segundos y luego pasa a la siguiente. Pulse **[SCRS]** de nuevo para detener la exploración de emisoras preseleccionadas y que el equipo permanezca en la emisora sintonizada.

Memorización automática de emisoras

(Sintonización en viaje)

1. Pulse el botón **[BAND]** para seleccionar la banda AM o FM deseada.
2. Mantenga pulsado el botón **[BAND]** durante más de dos segundos. El equipo almacenará en la memoria de la banda seleccionada hasta seis emisoras. Si la radio está en FM 1 o FM 2 cambia a FM 3. Si la radio está en AM 1, cambia a AM 2.

Nota

Esta función puede utilizarse con las bandas FM 3 y AM 2.

Memorización de las emisoras preferidas

El equipo le permite almacenar hasta 6 emisoras por banda en la memoria del equipo (18 en la FM 1, FM 2 y FM 3, 12 en la AM 1 y AM 2). Puede decidir en qué orden desea almacenarlas.

1. Pulse el botón **[BAND]** para seleccionar la banda deseada.
2. Gire el mando TUN/TRK para sintonizar las emisoras.
3. Pulse y mantenga pulsado durante unos dos segundos el botón del número **[1]** a **[6]**, en el que desee memorizar la emisora hasta que el indicador de frecuencia padee dos veces en la pantalla. En la pantalla aparecerá el número asignado.

Nota

Si memoriza una emisora en un número que ya contenga otra, borrará la anterior.

Cómo sintonizar las emisoras memorizadas

1. Pulse el botón **[BAND]** para seleccionar la banda de AM o FM deseada.
2. Pulse los botones **[1]** - **[6]**.

Selector de sintonización local/distante (LO/DX)

Esta función le permite seleccionar la intensidad de la señal captada por la radio en el modo de búsqueda automática.

Si pulsa el botón **[MUTE/SENS]** seleccionará la sintonización local y el equipo sintonizará sólo emisoras de señal fuerte. En pantalla aparecerá el mensaje "SENS LO".

Si vuelve a pulsar el mismo botón seleccionará la sintonización distante y el equipo ampliará el alcance de la sintonización, lo que le permitirá captar emisoras distantes de señal débil. El indicador "SENDS DX" desaparecerá de la pantalla. Se considera DX como el ajuste inicial.

Almacenamiento de los nombres de emisoras/nombre del equipo auxiliar

Podrá asignar un nombre a cada emisora de radio y equipo auxiliar y almacenarlos en la memoria. Se pueden almacenar hasta 30 nombres de emisoras con hasta 8 caracteres cada uno. También puede poner nombre al equipo externo.

Cómo almacenar los nombres de emisora

1. Sintonice una emisora a la que desee asignar un nombre.
2. Pulse el botón **(DISP)** durante más de dos segundos. En la pantalla se encenderá primero el indicador "EDIT" y luego "_____". El primer espacio "_" parpadeará.

Almacenamiento del nombre del equipo auxiliar

1. Pulse el botón **(CD)** para seleccionar el modo AUX.
2. Pulse el botón **(DISP)** durante más de 2 segundos. Se encenderá "EDIT" y después aparecerá "_____". en la pantalla. Parpadeará el primer " _".

Consejos

- Para borrar o corregir un nombre o título, pulse **(DISP)** durante más de dos segundos con el cursor en un carácter. El carácter se borrará y podrá introducir otro distinto.
- Si trata de almacenar más de 30 nombres de emisora, se visualizará "**FULL**".
- Cuando introduzca un nombre, la presentación de los caracteres se afecta al pulsar los botones mostrados del siguiente modo:
 - 1) : Cambia a la introducción de letras. (Emplea por "A".)
 - 2) : Cambia a la introducción de números. (Emplea por "0".)
 - 3) : Cambia a la introducción de símbolos. (Emplea por "<".)
 - 6) : Introduce un espacio (en blanco).
- 4. Pulse **(SC/PS)** para almacenar el nombre de la emisora, que parpadeará.
- 5. Para volver al modo de reproducción de discos normal, pulse **(DISP)**.

Acceso directo a las emisoras memorizadas mediante llamada de emisora

Se pueden buscar los nombres de las emisoras en AM y FM en la memoria.

1. Pulse el botón **(DISP)** para que aparezca el indicador "ST-CALL" en la pantalla.
2. Gire el mando VOL para seleccionar el nombre de la emisora deseada.
3. Pulse **(SC/PS)** para sintonizar la emisora deseada.

Cómo borrar los nombres de emisoras

1. Sintonice una emisora y pulse **(DISP)** durante más de dos segundos.
2. Pulse **(SC/PS)**. En la pantalla parpadeará el nombre del disco o los espacios "_____".
3. Gire el mando VOL para seleccionar el nombre de la emisora que quiera borrar. Para borrar todos los nombres de las emisoras, visualice "ALL DEL".
4. Pulse el botón **(SC/PS)**, después pulse el botón **(DISP)** durante más de 2 segundos. Repita los pasos 3. y 4. si desea borrar otros nombres.
5. Para volver al modo de reproducción de discos normal, pulse **(DISP)**.

Borrado del nombre del equipo auxiliar

1. Pulse el botón **(CD)** para seleccionar el modo AUX.
2. Pulse el botón **(DISP)** durante más de 2 segundos. Parpadeará el primer carácter del nombre del equipo auxiliar AUX.
3. Pulse el botón **(DISP)** durante más de 2 segundos para borrar el nombre AUX.
4. Para volver a la pantalla normal, pulse **(DISP)**.

3. Introduzca los caracteres.
 - A. Gire el mando en el sentido de las agujas del reloj para seleccionar los caracteres deseados. (A→B→C→...Z→<→>→*→+→,→-→'→/→0→1→2→3...9→"Espacio)
 - B. Gire el mando TUN/TRK para mover el cursor parpadearante.
 - C. Repite los pasos A y B para acabar de introducir el nombre completo con 8 caracteres máximo.

Funcionamiento del reproductor de discos compactos

Reproducción de discos compactos

Cómo introducir los discos

1. Pulse el botón e liberación **[V]** e inserte el disco en la ranura de inserción de CD con la cara de la etiqueta hacia arriba.
2. Cierre el panel delantero. La reproducción se inicia automáticamente.

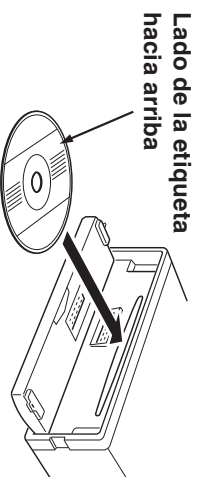

¡No inserte NUNCA un CD de 3 pulgadas!
El equipo solo está preparado para reproducir discos convencionales de 5 pulgadas. No introduzca discos compactos de formato pequeño, ni siquiera con adaptador, ya que podría causar desperfectos en el equipo o en el disco.

Cómo escuchar un disco compacto que ya esté en el equipo

Pulse el botón **[CD]** hasta seleccionar el modo de discos compactos.
La reproducción se inicia automáticamente.

Cómo poner el disco en modo pausa

Pulse el botón **[6/III]**.
Pulse el mismo botón **[6/III]** para que continúe la reproducción.

Cómo detener la reproducción

Pulse el botón **[BAND]** y seleccione la radio (FM 1, FM 2, FM 3 ou AM 1, AM 2).

Para expulsar el disco compacto

Pulse el botón **[>]** para expulsar el disco situado detrás del panel abatible.

Notas

- El equipo se pondrá en marcha automáticamente cuando el coche esté en marcha y se introduzca un CD por la ranura.
- Tiene 10 segundos para retirar el disco expulsado de la ranura. Si no lo retira, el disco volverá a introducirse automáticamente en el equipo.

Cómo buscar una pieza del disco

Gire el mando TUN/TRK durante el modo de discos CD. En la pantalla aparecerá el número de la pieza seleccionada.



- : El equipo vuelve al principio de la pieza que se estaba reproduciendo. Girelo de nuevo para reproducir la pieza anterior.
- : El equipo pasa a la pieza siguiente y la reproduce desde el principio.

Avanzar/retroceder

Gire y retenga el mando TUN/TRK. Suéltelo cuando llegue al punto deseado.



- : Retrocede el disco.
- : Avanza el disco.

Exploración de piezas

Pulse el botón **[SCPS]** con el equipo en modo CD. En la pantalla aparecerá el mensaje "SCAN ON" y el equipo reproducirá los diez primeros segundos de cada pieza. Pulse de nuevo el mismo botón **[SCPS]** para cancelar esta función.

Reproducción repetida

Pulse el botón **[S/RPT]** con el equipo en modo CD. En pantalla aparecerá el mensaje "RPT ON" y "RPT" y se reproducirá otra vez la misma pieza. Pulse de nuevo el mismo botón **[S/RPT]** para cancelar esta función.

Reproducción aleatoria

Pulse el botón **[4/MIX]** con el equipo en modo CD. En la pantalla aparecerá el indicador "MIX ON". El equipo reproducirá todas las piezas del disco activado sin seguir ningún orden concreto. Pulse de nuevo el mismo botón **[4/MIX]** para cancelar esta función.

Mandos del cargador de discos compactos

Cómo reproducir discos con el cargador

Este equipo puede funcionar con un cargador de disco compacto. Infórmese en su distribuidor de radiocassettes de coche más cercano sobre los modelos que funcionan con este aparato de radio (vea la página. 1).

Pulse **(CD)** para activar el modo de cargador de discos compactos. Aparecerá DISC y TRACK. El número de disco, número de pieza, y el tiempo se indicarán en la pantalla y la reproducción comenzará automáticamente. Pulse de nuevo el mismo botón para volver al modo CD normal.

Núm. de disco Núm. de pieza Tiempo transcurrido.

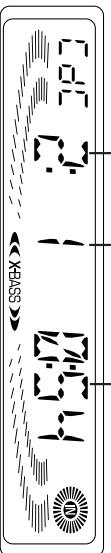

Selección de discos

Pulse los botones de selección de disco para reproducir el disco deseado.

- ② : Para avanzar a un disco con un número superior.
- ① : Para retroceder a un disco con un número inferior.

Cómo poner el disco en modo pausa

Pulse el botón **(P)**.

Pulse el mismo botón **(P)** para que continúe la reproducción.

Cómo detener la reproducción

Pulse el botón **(BAND)** y seleccione la radio (FM 1, FM 2, FM 3 ou AM 1, AM 2).

Búsqueda de piezas

Gire el mando TUN/TRK.

En la pantalla aparecerá el número de la pieza seleccionada.

: El equipo vuelve al principio de la pieza que se estaba reproduciendo. Gírelo de nuevo para reproducir la pieza anterior.

: El equipo pasa a la pieza siguiente y la reproduce desde el principio.



Avanzar/retroceder

Gire y retenga el mando TUN/TRK. Suéltelo cuando llegue al punto deseado.



: Retrocede el disco.

: Avanza el disco.

Exploración de discos o piezas

Exploración de piezas

Pulse el botón **(SC/PS)**.

Aparece el indicador "SCAN ON" en la ventana del visualizador. De este modo se reproducirán los primeros 10 segundos de todas las piezas del disco.

Pulse de nuevo el mismo botón **(SC/PS)** para cancelar esta función.

Exploración de discos

Pulse el botón **(SC/PS)** durante más de dos segundos.

En la pantalla aparecerá el mensaje "DSCN ON" y el equipo reproducirá los diez primeros segundos de la primera pieza de cada disco. Pulse de nuevo el mismo botón **(SC/PS)** para cancelar esta función.

Reproducción repetida de discos o piezas

Reproducción repetida de piezas

Pulse el botón **(S/RPT)**.

En pantalla aparecerá el mensaje "RPT ON" et "RPT" y la pieza que estaba sonando se reproducirá repetidamente. Pulse de nuevo el mismo botón **(S/RPT)** para cancelar esta función.

Reproducción repetida de discos

Pulse el botón **(S/RPT)** durante más de dos segundos.

En pantalla aparecerá el mensaje "DRPT ON" et "RPT" y el disco activado se reproducirá repetidamente de principio a fin. Pulse de nuevo el mismo botón **(S/RPT)** para cancelar esta función.

Reproducción aleatoria de discos o piezas

Reproducción aleatoria de piezas

Pulse el botón **(4/MIX)**. En la pantalla aparecerá el indicador

"MIX ON". El equipo reproducirá todas las piezas del disco activado sin seguir ningún orden concreto.

Pulse de nuevo el mismo botón **(4/MIX)** para cancelar esta función.

Reproducción aleatoria de discos

Pulse el botón **(4/MIX)** durante más de dos segundos.

En la pantalla aparecerá el indicador "DMIX ON". El equipo reproducirá sin seguir ningún orden concreto tanto los discos como sus respectivas piezas.

Pulse de nuevo el mismo botón **(4/MIX)** para cancelar esta función.

Almacenamiento de los nombres de disco CDC en la memoria

Puede personalizar los discos asignándoles un nombre. El equipo admite hasta 99 nombres de disco diferentes compuestos por 7 caracteres.

Almacenamiento de los nombres de disco CDC en la memoria

1. Reproduzca el CD cuyo nombre quiera almacenar, y pulse el botón **(DISP)** durante más de 2 segundos. En la pantalla se encenderá primero el indicador "EDIT" y luego los espacios siguientes "_____". El primer espacio " _ " parpadeará.
2. Introduzca los caracteres.
 - A. Gire el mando en el sentido de las agujas del reloj para seleccionar los caracteres deseados.
(A→B→C→...Z→<→>→*→+→,→-→'→/→0→1→2→3...9→"Espacio")
 - B. Gire el mando TUN/TRK para mover el cursor parpadeante.
 - C. Repite los pasos A y B para acabar de introducir el nombre completo con 7 caracteres máximo.

Consejos

- Para borrar o corregir un nombre, pulse **(DISP)** durante más de dos segundos con el cursor en un carácter. El carácter se borrará y podrá introducir otro distinto.
- Si no pulsa ningún botón ni mueve un mando antes de transcurrir 20 segundos, el modo de edición de nombre se anulará automáticamente.
- Cuando introduzca un nombre, la presentación de los caracteres se afecta al pulsar los botones mostrados del siguiente modo:
 - 1 : Cambia a la introducción de letras.
(Empieza por "A".)
 - 2 : Cambia a la introducción de números.
(Empieza por "0".)
 - 3 : Cambia a la introducción de caracteres.
(Empieza por "<".)
 - 6 : Introduce un espacio (en blanco).

3. Pulse **(SCRPS)** para almacenar el nombre del disco, que parpadeará.
4. Para volver al modo de reproducción de discos normal, pulse **(DISP)**.

Cómo borrar los nombres de discos CDC

1. Pulse **(DISP)** durante más de dos segundos en modo de cargador de discos compactos. En la pantalla parpadeará el nombre del disco o los espacios "_____".
2. Pulse el botón **(SCRPS)**, después gire el mando VOL para seleccionar el nombre que quiera borrar. Para borrar todos los nombres, visualice "ALL DEL".
3. Pulse el botón **(SCRPS)**, después pulse el botón **(DISP)** durante más de 2 segundos. Repita los pasos 2. y 3. si desea borrar otros nombres.
4. Para volver al modo de reproducción de discos normal, pulse **(DISP)**.

Acceso directo a los nombres de discos memorizados mediante una llamada de disco

Puede buscar los nombres de discos memorizados en la memoria.

1. Pulse **(DISP)** para visualizar "DSC-CALL" en la pantalla.
2. Gire el mando VOL para seleccionar el nombre de disco deseado.
3. Pulse **(SCRPS)** para iniciar la reproducción de disco deseada.

Montaje

Accesorios de montaje incluidos con el equipo

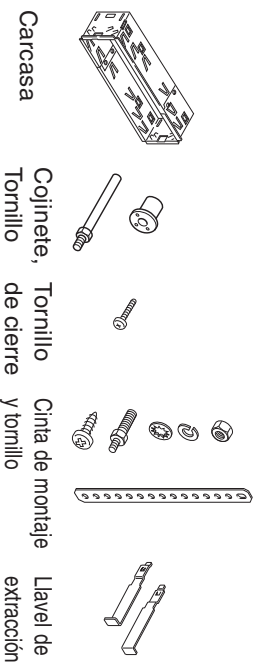

Precauciones

- **Asegúrese de sacar el frontal extraíble antes de empujar con el montaje.**
- **Escoja bien el lugar en el que va a montar el equipo para que no le moleste cuando conduzca.**
- **Para que el montaje quede lo más seguro posible utilice únicamente los accesorios de montaje suministrados con el equipo.**
- **Cuando instale la unidad en un coche, mantenga la unidad lo más horizontal que sea posible. Si la unidad se instala en ángulo, debido al diseño del vehículo, asegúrese de que la unidad no esté inclinada en más de 30°.**

Ejemplo de montaje

En el salpicadero.

1. Introduzca la carcasa en el lugar correspondiente del salpicadero.

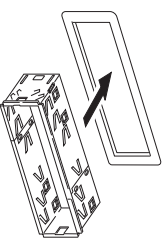

2. Doble hacia adentro las patillas que considere necesarias para que la carcasa quede bien sujeta al salpicadero.

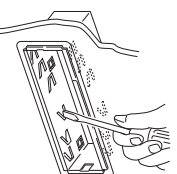

Uso de abrazadera de montaje

3. Conecte la abrazadera a la parte inferior del salpicadero mediante tornillos. Conecte la espalda del aparato a la abrazadera de montaje mediante pernos y soporte metálico.

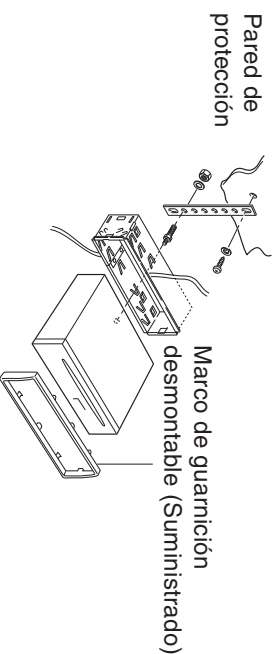

Uso de cojinete

3. Como se muestra en la siguiente ilustración, apriete firmemente el tornillo introducido en la parte trasera de la caja.

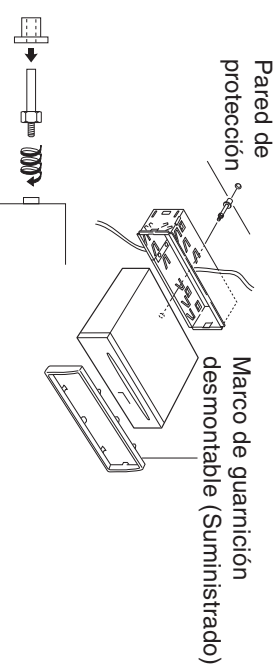

La distancia de la protección antiincendios varía de un coche a otro.

Introduzca el tornillo, ajústelo y apriételo firmemente para que el equipo quede bien sujeto.

Precaución

Si no aprieta el tornillo lo suficiente es posible que el equipo no reproduzca algunos tonos.

* Advertencia

Si no se instala correctamente la regleta de montaje o el buje de soporte trasero, pueden producirse saltos al reproducir los discos CD. Sin estos dispositivos de seguridad, el chasis del receptor con reproductor de discos CD podría moverse hacia arriba ya bajo con los baches de la carretera, lo cual produciría saltos en los discos.

Nota

Algunos vehículos japoneses/asiáticos, tales como los de las marcas TOYOTA y NISSAN, no necesitan el montaje del mango ni del marco de guarantición.

Para fijar la radio de reemplazo emplee las ménsulas O.E.M. y los tornillos de montaje. Estas ménsulas se alinearán con los orificios para enroscar los tornillos que hay a cada lado de la nueva radio.

Conexiones

Advertencias

- Para evitar que se produzca un cortocircuito, saque la llave de contacto y desconecte el terminal negativo (-) de la batería.
- Este equipo funciona únicamente a 12 V DC con terminal negativo a masa; no admite baterías de coche de 24 V ni de ningún otro tipo.

Procedimiento de conexión

Precaución

- NO conecte los cables de los altavoces al cuerpo metálico o chasis del vehículo.
- NO conecte los cables comunes (-) de los altavoces entre sí.
- Conecte cada uno de los cables de los altavoces directamente a cada uno de los terminales de los altavoces.
- Todos los cables comunes (-) de los altavoces deben permanecer flotantes, es decir, no debe efectuarse ninguna conexión o conexiones comunes en el suelo del vehículo.
- Conecte cada par de cables de altavoz a un único altavoz (o sistema de altavoces) con una impedancia mínima de 4 ohmios y una potencia de 55 vatios.
- No conecte los cables de los altavoces a las entradas de ningún amplificador externo, ya que se dañaría el amplificador interno del equipo.

- 1 Asegúrese de haber sacado la llave del contacto.
- 2 Desconecte el terminal negativo (-) de la batería del coche.
- 3 Conecte los cables del mazo en el siguiente orden: cable de toma a tierra (negro), cable de corriente constante de 12 V (amarillo), cable de accesorios en el contacto (rojo) y cable de activación de la antena y amplificador (azul); protéjalos con cinta aislante para evitar que entren en contacto entre sí.
- 4 Conecte los cables de los altavoces al mazo de cables.
- 5 Conecte el terminal de la antena del coche a la entrada de antena que posee el equipo.
- 6 Conecte el mazo de cables desconectable al equipo.
- 7 Vuelva a conectar el terminal negativo (-) a la batería del coche.
- 8 Ponga en marcha el motor.
- 9 Compruebe que el equipo funciona correctamente.

Procedimiento de conexión

Para conectar a un cambiador de CD opcional. Se requiere el adaptador de cable # F00E500029. Para utilizar la entrada AUX en lugar del cambiador de CD, pida la parte número 7 607 897 093 además de F00E500029.

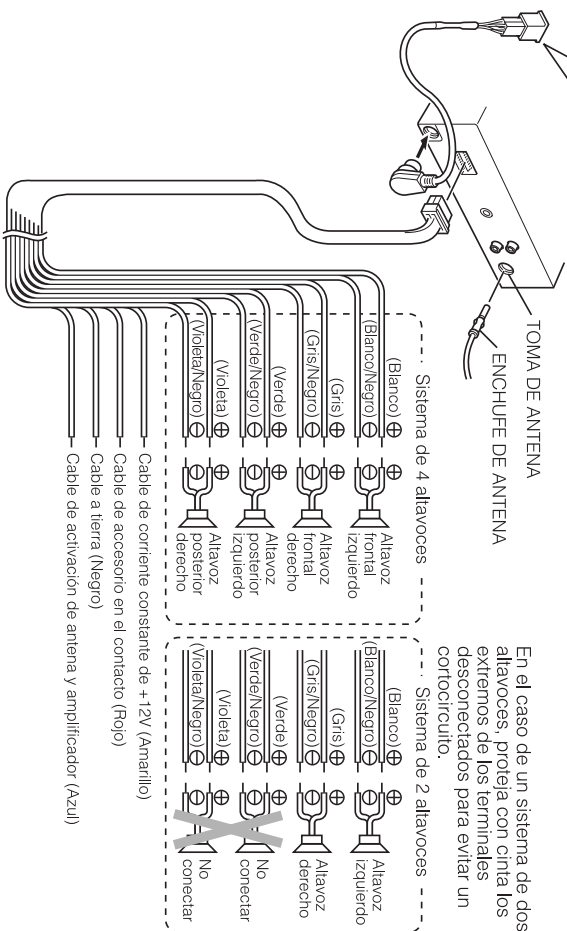

Conexiones de preamplificación y ajuste de varios circuitos

- Como este equipo dispone de salidas a nivel de línea, puede utilizar un amplificador para mejorar el sistema estéreo de su vehículo.

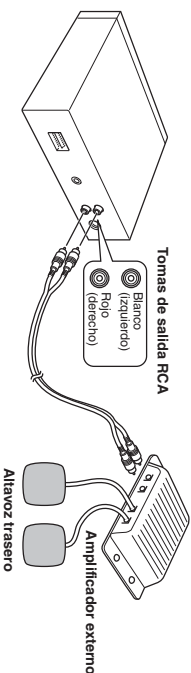

Tomas de salida de línea RCA (para los altavoces traseros)

- Conecte un cable (no suministrado) desde las tomas de salida de línea RCA blanca (canal trasero izquierdo) y roja (canal trasero derecho) de la unidad a los terminales de entrada de línea del amplificador externo.

Mantenimiento

Cómo cambiar el fusible

Si el fusible se funde, compruebe en primer lugar la conexión a la corriente y después cambie el fusible. Si se vuelve a fundir en condiciones normales es posible que el equipo esté defectuoso.



Parte posterior del equipo

Advertencia

Utilice únicamente fusibles del amperaje indicado (10 A).

Si utiliza fusibles de otro amperaje, el equipo se podría estropear o incendiar.

Cómo limpiar los conectores

Si se han ensuciado los conectores del frontal extraíble, es posible que el equipo no funcione correctamente.

Saque el frontal y limpie los conectores con un algodón empapado en alcohol, como se muestra en la siguiente ilustración.

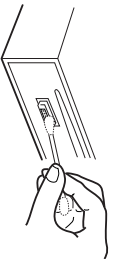

Equipo principal

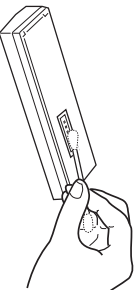

Parte posterior del panel frontal

Cómo recuperar la configuración inicial

Cuando pulse el botón de expulsión durante más de 10 segundos, el microprocesador del aparato repone los ajustes predeterminados iniciales. Si la ventana de la pantalla no muestra correctamente o se nota mal funcionamiento del aparato, pulse el botón de expulsión durante más de 10 segundos seguidos.

Cómo sacar la unidad

Utilice las llaves de extracción suministradas para sacar el equipo del coche.

Insértelos en el aparato como se muestra a continuación. De este modo se desbloqueará el aparato del manguito, permitiendo la extracción de la unidad.

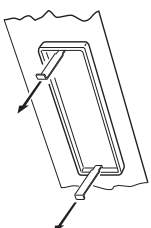
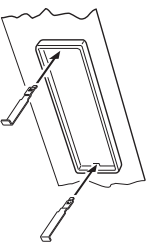

Notas

- *Utilice las llaves de extracción con cuidado para no hacerse daño en los dedos.*
- *Guarde las llaves en un lugar seguro para la próxima vez que tenga que sacar el equipo.*

Guía para la solución de problemas

La siguiente lista de comprobaciones le ayudará a solucionar la mayoría de problemas que se le planteen al utilizar el equipo, pero antes de recurrir a la lista consulte en el manual los apartados en los que se explican las conexiones y el funcionamiento del aparato.

General

Problema	Causa/Solución
• Las emisoras memorizadas y el tiempo correcto se han borrado.	Los cables no se adecuan correctamente al conector de alimentación de accesorios del vehículo.
• El fusible se ha quemado.	Compruebe si existe algún cortocircuito en el cableado.
• La radio funciona cuando la llave de encendido está en las posiciones ON, ACC y OFF.	
• El equipo no recibe corriente eléctrica.	
• La unidad recibe corriente eléctrica permanentemente.	El vehículo no dispone de una posición ACC.

Recepción de las emisoras

Problema	Causa/Solución
No se sintonizan las emisoras memorizadas.	La señal es muy débil.
La búsqueda automática de emisoras no funciona.	La señal es muy débil. → Síntomice las emisoras manualmente.
La función de memorización para sintonización en viaje no consigue memorizar las seis emisoras.	No se encuentran las suficientes frecuencias de radio.

Asegúrese también de que la antena esté conectada, extendida y seca por dentro.

Si las soluciones mencionadas no mejoran la situación, consulte con su distribuidor **Blaupunkt** más cercano; en los Estados Unidos puede solicitar asistencia técnica, recambios o reparaciones llamando al 1-800-266-2528. Si desea saber a qué distribuidor dirigirse o recibir documentación sobre el producto, llame al 1-800-950-2528.

Cómo solucionar anomalías en la reproducción de discos compactos

Cuando se produce algún problema en la reproducción de discos compactos aparece un mensaje de error en la pantalla.

Consulte la tabla que le mostramos a continuación para saber a qué se debe el problema y siga las recomendaciones. Si persiste el error, póngase en contacto con su distribuidor de **Blaupunkt**.

Message	Possible cause	Recommended action
FOCUS ERR	El disco está sucio.	Limpié el disco.
ERR	El disco está rayado.	Reemplace el disco.
SERVO ERR	El disco está al revés.	Compruebe el disco.
ERR	Error de datos y entofuque.	Expulse y vuelva a insertar.
MECHA ERR	Problema mecánico.	Expulse y vuelva a insertar.
TOC ERR	El disco no puede leerse correctamente.	Expulse y vuelva a insertar. Inserte otro disco.
DATA TRACK	Reproduce la pieza de datos del modo MIX CD o CD-ROM.	No se puede reproducir un CD-ROM. Omite la pieza de música con el mando TUN/TRK.

Solución de problemas del cargador de discos compactos

Si se produce alguna anomalía al utilizar el cargador de discos compactos, la pantalla mostrará un mensaje de error. Busque en la tabla siguiente cuál puede ser el problema y siga las instrucciones correspondientes para solucionarlo. En caso de que el error persista o desaparezca el mensaje "MECHA ERR" o "09 ERROR", acuda a su distribuidor **Blaupunkt** más cercano.

Message	Possible cause	Recommended action
NO MAG NO DISC	No hay ningún cartucho.	Inserte el cartucho en el cambiador de CD.
CD ERR	Está al revés.	Compruebe el disco.
COMM ERR	Error de comunicaciones.	Compruebe la conexión del cambiador de CD.
TEMP ERR	Condiciones de temperatura excesiva en el cambiador de CD.	El signo de error desaparecerá y se reanudará la reproducción cuando la temperatura vuelva al margen normal.

Características técnicas

GENERALES

Dimensiones	: Aproximadamente 178 mm x 50 mm x 155 mm (An x Al x Pr) *excluyendo el panel delantero.
Corriente necesaria	: Batería de coche de 12 voltios de CC (toma a tierra negativa)
Potencia de salida	: Valores nominales RMS y de potencia pico (188 vatios) 220 vatios/55 pico x 4 canales
Cableado de salida	: Flotante-toma a tierra, para cuatro altavoces.
Impedancia de salida	: Salidas de bajo nivel de RCA (2 canales)
Salida de bajo nivel	: Compatible con altavoces de 4-8 ohmios. : 2 V.

RADIO

Margen de sintonía	: AM: 530 - 1.710 KHz (a intervalos de 10 KHz) FM: 87,5 - 107,9 MHz (a intervalos de 200 MHz)
Sensibilidad	: AM: 20 mV FM: 9,1 dBf monosensibilidad
Separación estéreo	: 35 dB

Reproductor de discos compactos

Frecuencia Respuesta	: 20 - 20.000 Hz
Relación S/N	: 98 dB
Fluctuación y trémulo	: No llega al nivel mínimo calculable.

OTROS

Mando a distancia opcional:	Mando a distancia tipo Tarjeta de Crédito RC-823
Cable de cambiador de CD:	p/n F00E500029
Cable de entrada AUX:	p/n 7 607 897 093

AVISO DA FCC

Este equipamento foi testado e está em conformidade com os limites relativos a um aparelho digital de Classe B, de acordo com a Secção 15 das Regras FCC. Estes limites destinam-se a fornecer uma protecção razoável contra interferências nocivas numa instalação residencial. Este equipamento gera, utiliza e pode irradiar energia de frequência de rádio e, se não for instalado e utilizado segundo as instruções, pode causar interferência nas comunicações de rádio. No entanto, é impossível garantir a ausência de interferência numa ou outra instalação. Se este equipamento causar qualquer interferência nociva à recepção de rádio ou de televisão é possível determinar a interferência sintonizando e dessintonizando o equipamento, aconselha-se que o utilizador peça ajuda a um revendedor ou a um técnico experiente em televisão e rádio.

Chamamos-lhe a atenção de que qualquer mudança ou alteração não expressamente autorizada neste manual poderá anular o direito de utilizar este equipamento.

Features

- **Painel Frontal Basculante e Desmontável**
- **CD-R/RW disponível**
- **Amplificador potente incorporado (Potência Máx.: 4 x 55 W)**
- **Sintonizador PLL FM/AM**
- **Memória de pré-programação de 30 estações**
- **Memorização de Percorso / Sintonia por Pesquisa**
- **Entrada-auxiliar**
Requer o uso da peça Blaupunkt F00E500029. F00E500029.
- **Controlos remotos infravermelhos (IR) opcionais**
- **Controlo do permutador de CDs**
Requer o uso da peça Blaupunkt F00E500029. (IDC-A09, CDC-A08, CDC-A071, CDC-A05*)
* CDC-A05 necessita do cabo acessório #7 607 889 093, vendido separadamente.

Precauções

- Evite instalar a unidade em lugares sujeitos a altas temperaturas, por exemplo exposta aos raios directos do sol ou a fluxos de ar quente provenientes de aquecedores, ou em lugares expostos à poeira, à sujidade ou às vibrações excessivas.
 - Não ligue a unidade se a temperatura no interior do carro for muito alta. Deixe arrefecer sempre a unidade antes de a utilizar. O estacionamento do carro ao sol provoca a subida da temperatura.
 - Se a unidade não activar, verifique primeiro as ligações. Depois, veja se o fusível atrás da unidade está queimado.
 - Leia atentamente este manual antes de utilizar a unidade. Se detectar quaisquer problemas que não estejam indicados neste manual, consulte o revendedor onde adquiriu a unidade ou o revendedor mais perto de si.
 - Esta unidade foi especialmente desenvolvida para reproduzir discos compactos (CDs) contendo a seguinte marca.
- Não podem ser reproduzidos outros discos.



Manuseamento de discos compactos

- Tenha cuidado ao retirar um CD após a leitura, porque ele pode estar muito quente.
- Não utilize discos não convencionais, tais como os de forma de coração, os octogonais, etc. Porque o leitor pode ser danificado.
- Não exponha os CDs aos raios directos do sol ou a qualquer fonte de calor.
- Verifique todos os CDs antes de os pôr a tocar e desfaça-se dos que estiverem rachados, arranhados ou deformados.
- Limpe os discos sujos ou húmidos com um pano macio e a partir do centro.
- Não utilize quaisquer solventes, tais como produtos de limpeza, vaporizadores anti-estáticos ou diluentes à venda no mercado, para limpar discos compactos.

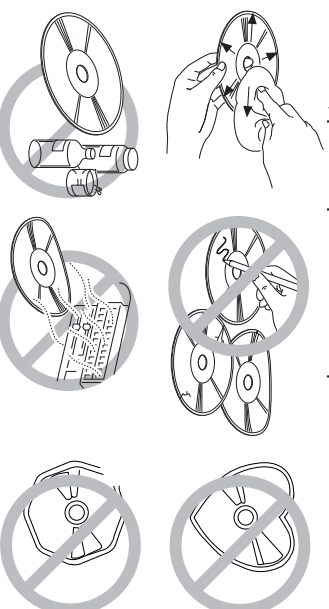

Manuseamento do painel frontal

Fixação do painel frontal

Coloque o orifício (A) do painel frontal na haste (B) da unidade, e então empurre levemente o lado direito.

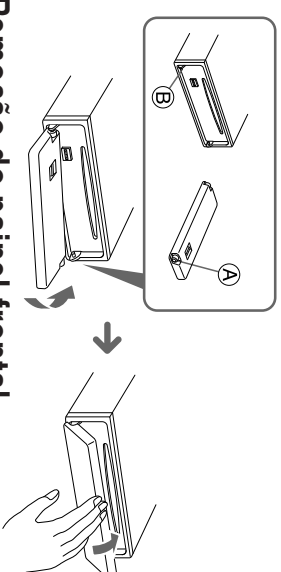

Remoção do painel frontal

Retire o CD da unidade, caso exista algum, e desligue a unidade.

Prima o botão de liberação , e então deslize o painel frontal para a esquerda e extraia a extremidade direita do painel frontal.

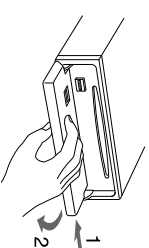

Notas

- Não manuseie a unidade violentamente quando abrir / fechar o painel frontal.
- Quando o painel frontal estiver aberto na posição deitada, não lhe coloque nenhum objecto nem o use como suporte.
- Não faça muita força nos botões de operação nem no visor porque isto pode danificar ou deformar a unidade.
- Não carregue com muita força no painel frontal quando o fixar à unidade. Basta uma pressão ligeira a moderada.
- Certifique-se de utilizar esta unidade com o painel frontal fechado.
- Tenha cuidado para não entalar os dedos ou a mão ao abrir e fechar o painel frontal.
- Certifique-se de que não há poeira nem sujidade nos terminais eléctricos na traseira do painel frontal, para evitar mau funcionamento ou funcionamento irregular.
- Os conectores da unidade e o painel frontal são peças vitais para transmitir o sinal. Não toque, carregue nem arranhe os conectores.

Identificação dos Comandos

Painel Frontal

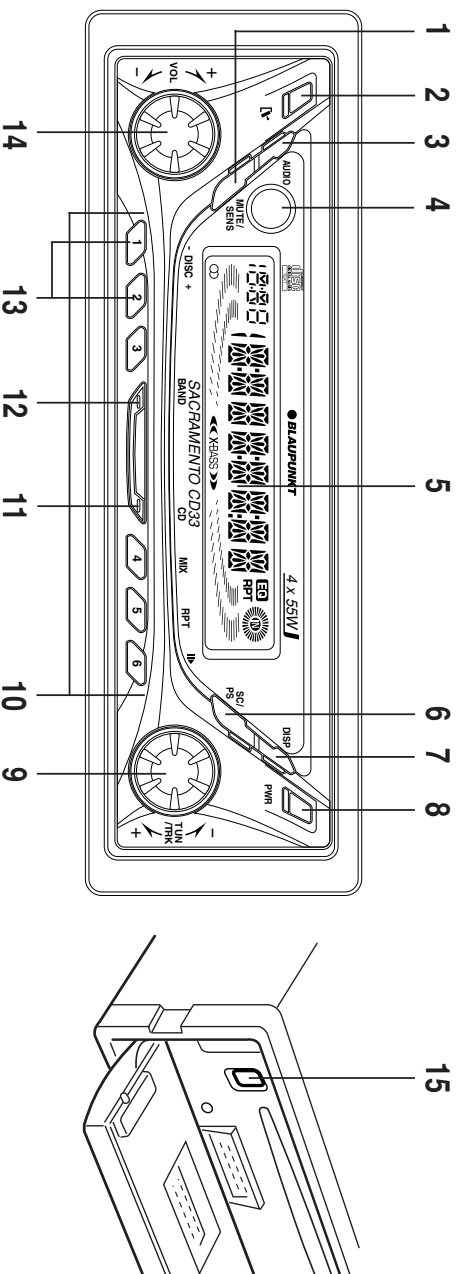

- 1 Botão MUTE/SENS**
Silencia o som. Comuta a sensibilidade de busca entre local e distante.
- 2 Botão de liberação**
Abre o painel frontal basculante.
- 3 Botão AUDIO**
Selector de controlo de áudio: Graves, Agudos, Intensidade sonora, X-BASS, Balanço, etc.
- 4 Sensor Infravermelho** (atrás do painel de instrumentos de acrílico)
Permite o comando a distancia sem fios de AM/FM/CD e do permutador de CDs com o controlo remoto do tipo cartão de crédito RC-823.
- 5 Visor LCD**
- 6 Botão SC/PS**
Sintonização por pesquisa. Sintonização pré-programada por pesquisa. Leitura por pesquisa no modo de CD/CDC.
- 7 Botão DISP**
Selector do visor. Ajuste de prioridade do visor. Acerto do relógio.
- 8 Botão PWR** (activar/desactivar)
Activa e desactiva a unidade.
- 9 Dial TUN/TRK**
Serve para sintonizar na estação desejada.

- 10 Botão PRESET MEMORY** (Memória pré-programada)
Durante a recepção de rádio :
 - ① - ⑥ : Para memória pré-programada
 - Durante o modo de CD :
 - ④/MIX : Para leitura aleatória (Aleatória e Completamente Aleatória durante o modo CDC)
 - ⑤/RPT : Para leitura repetida
 - ⑥/PAUSE : Para pausa
- 11 Botão CD**
Selecciona o elemento activado (CD, Permutador de CDs ou AUX)
- 12 Botão BAND**
Selecciona a banda AM/FM e memorização de percurso.
- 13 Botão DISC SELECT** de selecção de disco
Selecciona o CD desejado no modo CD/CDC (permutador de CDs).
- 14 Dial VOL** de volume
Ajusta o nível de volume o controlo de áudio.
- 15 Botão de ejeção**
Ejecta o CD. Reajusta o aparelho.

Controlo remoto (Opcional)

Pode-se operar as funções básicas AM, FM, CD & CDC dos seus receptores através do controlo remoto infravermelho (IR) opcional. Também estão disponíveis o controlo remoto do tipo cartão de crédito e o controlo remoto para instalação no volante do automóvel.

Visor LCD

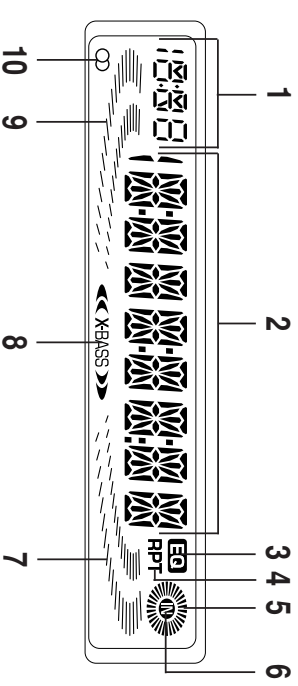

- 1 SUB DISPLAY** (Visor secundário)
- 2 Visor principal**
- 3 Indicador de Equalização**
- 4 Indicador de modo RPT de repetição**
- 5 Indicador de funcionamento do CD**
- 6 Indicador DISC IN**
- 7 Indicador de Nível Canal-D**
- 8 Indicador X-BASS/BAS**
- 9 Indicador de Nível Canal-E**
- 10 Indicador de sinal ESTÉREO**

Operações Gerais

Activar e desactivar

Carregue em **[PWR]** para activar ou desactivar a unidade.

Sugestão

Quando activar a unidade, "Hello" será exibido e depois "WELCOME" será momentaneamente exibido antes da alimentação ser realmente activada.

Quando desactivar a unidade, "SEE YOU" será exibido e depois "GOOD-BYE" será momentaneamente exibido antes da alimentação ser realmente desactivada.

Pode-se editar estas mensagens (Veja "Compor a mensagem de activar/desactivar").

Controlo de Volume

Rode o dial VOL para ajustar o volume.

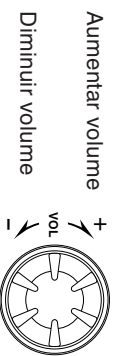

Aumentar volume

Diminuir volume

Silenciamento do som

Carregue em **[MUTE/SENS]**.

Para restaurar o nível de volume anterior, carregue novamente em **[MUTE/SENS]**.

O nível de silenciamento pode ser ajustado (Veja "Regulação das Características do Som").

Comutação da Fonte (Seleção da entrada auxiliar)

É possível ligar o equipamento auxiliar (Leitor de cassetes portátil, etc.) a este rádio através do cabo AUX-IN opcional (Veja a página 13).

Cada vez que o botão **[CD]** for premido, a fonte operacional mudará conforme mostrado abaixo:

RADIO → CD → Permutador de CD ou AUX

Carregue em **[BAND]** para retornar ao modo de sintonizador.

Notas

- Se premir o botão **[CD]** quando não houver nenhum CD inserido na unidade, o modo de CD saltará para o modo de permutador de CDs ou modo AUX. Ademais, se o permutador de CDs não estiver ligado ao rádio, o sistema passará para o modo AUX, independentemente do equipamento auxiliar estar ou não ligado ao rádio ("AUX" será exibido).
- Não é possível comutar para o modo AUX quando o permutador de CDs estiver ligado ao rádio.

Acertar o Relógio

O relógio utiliza um sistema de visualização de 12 horas.

1. Vire a chave de ignição até a posição ON.
2. Carregue em **[PWR]** para ligar a unidade.
3. Carregue em **[DISP]** para ver no visor "CLK ADJ".
4. Utilize os seguintes botões e o dial para acertar o relógio (A secção que cintila pode ser ajustada).



[SCPS] : Para activar a cintilação dos dígitos da hora / minutos

: Para acertar a hora e os minutos

5. Prima o botão **[DISP]** temporariamente para completar o acerto do relógio.

Ver as Horas com a Ignição Desligada

O visor acende e mostra a hora, apagando-se depois automaticamente após 5 segundos.

Carregue em **[DISP]** com o interruptor de ignição na posição "OFF".

Regulação das Características do Som

1. Cada vez que carregar em **[AUDIO]** para seleccionar o modo de regulação desejado, o modo mudará conforme a tabela abaixo. Após carregar em **[AUDIO]**, também será possível seleccionar com o dial TUN/TRK ou **[DISP]**.

2. Rode o dial VOL para ajustar o item seleccionado. Utilize as seguintes tabelas como guia para regular os ajustes em cada modo. Ajuste dentro do intervalo de 5 segundos após seleccionar o item. Após 5 segundos, o aparelho retornará à indicação anterior.

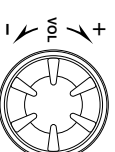

Limite de Ajuste

BAS B 0 (BASS)	B -5	~	B 0	~	B +5
TRE T 0 (TREBLE)	T -5	~	T 0	~	T +5
LD LOUD	LOUD OFF	-			LOUD ON
BAS X-BASS	X-BASS 0	~			X-BASS 4
BAL B 0 (BALANCE)	B L9	~	B 0	~	B R9
FAD F 0 (FADER)	F R9	~	F 0	~	F F9
AU GAIN	-6	~	0	~	3
LM ¹ LEVEL	0	~	50	~	80
MU ¹ LEVEL	0	~	20	~	80

• O parâmetro escrito em *itálico* é a predefinição inicial.

Sugestão

- **Indicação de equalização ***
Exibe o ajuste corrente da curva de equalização, se o equalizador tiver sido ajustado.
(Veja “**Ajuste do equalizador**”)

bas X-BASS

Para os baixos realçados e centrados de @ 72 Hz, a função X-BASS da Blaupunkt pode ser ajustada para cada banda e para o modo de CD/permutador de CDs/AUX. Diminua o nível X-BASS se o som da sua combinação de altifalantes e amplificadores adicionados soar distorcido no nível de som pretendido.

au GAIN (Ganho AUX)

Ajuste o volume de entrada do equipamento externo. Somente o modo AUX é exibido.

lim LEVEL (Volume limite)

Ajuste o volume no momento da activação da alimentação. Pode-se ajustar o volume com o som real.

mul LEVEL (Nível de silenciamento)

Pode-se ajustar o nível de silenciamento com o som real.

- **As definições para BASS, TREBLE, LOUDNESS e X-BASS podem ser feitas para cada um dos seguintes modos independentemente:**
FM / AM / CD / Permutador de CDs e AUX.

Ajuste do equalizador

Pode-se seleccionar uma curva de equalização para 4 tipos de música (Rock, Popular, Clássica, Jazz).

Seleção da curva de equalização

1. Carregue em **AUDIO** para seleccionar o modo de ajuste **BAS/TRE**.
2. Carregue no botão de programação **1** - **6/III** para seleccionar a curva de equalização desejada. “**EQ**” acender-se-á no visor.
 - **1** ROCK
 - **2** POP
 - **3** CLASSIC
 - **4/MIX** JAZZ
 - **5/RPPT** USER 1
 - **6/III** USER 2

Ajuste da curva de equalização

Pode-se armazenar e regular a frequência e o nível dos ajustes do equalizador.

1. Carregue em **AUDIO** para seleccionar o modo de ajuste **BAS/TRE**.
2. Ajuste as características sonoras desejadas com **BAS/TRE/LOUD/X-BASS**.
3. Carregue em **5/RPPT** ou em **6/III** durante mais de 2 segundos para armazenar a curva de equalização.
 - **5/RPPT** USER 1
 - **6/III** USER 2

Cancelamento da curva de equalização

1. Carregue em **AUDIO** para exibir a curva de equalização actual.
2. Carregue em **MUTE/SENS** enquanto o nome da curva de equalização estiver a cintilar, para cancelar a curva de equalização.
“EQ OFF” cintilará durante alguns segundos.

Ajuste do estágio sonoro

Pode-se seleccionar/ajustar a posição do estágio sonoro que proporcionará a melhor audibilidade para um determinado assento.

Seleção do estágio sonoro

1. Carregue em **AUDIO** para seleccionar o modo de ajuste **BAL/FAD**.
2. Carregue no botão de programação **1** - **6/III** para seleccionar o estágio sonoro desejado conforme a seguir:
 - **1** POS 1 (Para o assento esquerdo) B R2 F R4
 - **2** POS 2 (Para o assento frontal) B 0 F R4
 - **3** POS 3 (Para o assento direito) B L2 F R4
 - **4/MIX** POS 4 (Para o assento traseiro) B 0 F F4
 - **5/RPPT** POS 5 (Para todos os assentos) B 0 F 0
 - **6/III** POS 6 (Para todos os assentos) B 0 F 0

Ajuste do estágio sonoro

1. Carregue em **AUDIO** para seleccionar o modo de ajuste **BAL/FAD**.
2. Ajuste o estágio sonoro desejado.
3. Carregue no botão de programação desejado **1** - **6/III** durante mais de 2 segundos para armazenar o estágio sonoro desejado.

Ajuste dos Itens de Exibição

1. Carregue em **[DISP]** para indicar o relógio temporariamente.
2. Carregue repetidamente em **[DISP]** para seleccionar o modo de ajuste desejado, conforme a tabela abaixo. Após carregar em **[DISP]**, também será possível seleccionar com o dial TUN/TRK ou **[AUDIO]**.
3. Rode o dial VOL para ajustar o item desejado. Utilize as tabelas a seguir como um guia para regular os ajustes de cada modo. Ajuste no intervalo de 5 segundos depois de seleccionar o item. Ao decorrer 5 segundos, a unidade retornará para a indicação anterior.



Gama de ajuste

ST-CALL/DSC-CALL	(Veja as páginas 8, 11)
MAIN DISP	(Veja a coluna direita)
SUB DISP	MODE / CLOCK
D-SPEED	FAST / SLOW
D-TYPE	PAUSE / ROLLING
L SENS	0 / 1 / 2
MSG	MSG ON / MSG OFF
CLK ADJ	(Veja a página 3)
DEMO ON	DEMO ON / DEMO OFF
AREA SET *	USA / EURO

* O parâmetro escrito em *itálico* é a *predefinição inicial*.

Sugestões

- **ST-CALL/DSC-CALL (Somente no modo Rádio/Permutador de CDs)**
Pode-se buscar os nomes das estações AM & FM memorizadas ou os nomes de discos na memória.
(Veja as páginas 8, 11)
- **MAIN DISP**
Pode-se ajustar em qual ordem de prioridade os itens serão exibidos no visor principal. A prioridade de exibição pode ser ajustada para os seguintes itens em cada modo.

Radio

FREQ	: Indicação de frequência (Predefinição inicial)
CLOCK	: Indicação do relógio
ST-NAME	: Nome da estação memorizada
CD	
SCROLL	: Efectua a rolagem de MUSIC, ALBUM e ARTIST (Predefinição inicial)
CLOCK	: Indicação do relógio
TRK/TIME	: Faixa Nº/Tempo decorrido
MUSIC	: Título da música
ALBUM	: Nome do álbum
ARTIST	: Nome do artista
CD changer	
D-NAME	: Nome do disco (Predefinição inicial)
CLOCK	: Indicação do relógio
D/TR/TIM	: Nome do disco/Faixa Nº/Tempo decorrido

Os itens de prioridade de exibição suportados por cada suporte são mostrados na tabela abaixo. Quando for seleccionado um item não suportado pelo suporte, "NO NAME" será exibido, seguido de TRK/TIME.

Supporte	CD	CD TEXT
Prioridade DISP		
SCROLL		X
TRK/TIME	X	X
SONG		X
ALBUM		X
ARTIST		X

• SUB DISP

Pode-se ajustar em qual ordem de prioridade os itens serão exibidos no visor secundário. A prioridade de exibição pode ser ajustada para os seguintes 2 itens:

- **MODE** : Indicação de modo (FM/AM/CD, etc.)
- **CLOCK** : Indicação do relógio

• D-SPEED (Velocidade de exibição)

Pode-se comutar a velocidade de rolagem da indicação do visor.

- FAST** : Rápida
- SLOW** : Lenta

• D-TYPE (Tipo de exibição)

Pode-se comutar o tipo de rolagem da indicação do visor.

- PAUSE** : Efectua a rolagem através do visor com pausa.
- ROLLING** : Efectua a rolagem através do visor.

• L-SENS (Sensibilidade de nível sonoro)

Pode-se comutar a exibição da sensibilidade do sonómetro.

- 0 : Off (Desactivada)
- 1 : Lo (Baixa) (Sensibilidade normal)
- 2 : Hi (Alta) (Alta sensibilidade)

• MSG (Mensagem)

Pode-se comutar a activação/desactivação da mensagem.

- MSG ON** : Uma mensagem será exibida ao activar/desactivar a alimentação.
- MSG OFF** : Não será exibida nenhuma mensagem.

• CLK ADJ

Acerte o relógio (Veja a página 3).

• DEMO

A demonstração de cada função é mostrada repetidamente no ecrã do visor. A demonstração inicia-se cerca de alguns segundos após a alimentação ter sido desactivada.

- DEMO ON** : A demonstração será exibida após a alimentação ter sido desactivada.
- DEMO OFF** : A demonstração não será exibida após a alimentação ter sido desactivada.

• AREA SET *

Esta unidade vem predefinida de fábrica para a recepção de estações de rádio da América do Norte. Se for utilizada em outras regiões do mundo, poderá ser necessário diferentes separações de canais.

Rode o dial VOL para seleccionar a região desejada, e então carregue em **[SCPS]**.

- USA** : Para a América do Norte
- EURO** : Para a Europa

Compor a mensagem de activar/desactivar

Você pode alterar a mensagem de activar/desactivar e colocá-la em memória. As seguintes quatro mensagens podem ser alteradas com 8 caracteres cada.

Mensagem de activar

- HELLO (MSG 1) / WELCOME (MSG 2)

Mensagem de desactivar

- SEE YOU (MSG 3) / GOOD-BYE (MSG 4)

1. Carregue repetidamente no botão **[DISP]** para visualizar "MSG ON" no visor.
2. Carregue em **[SC/PS]** para piscar a "HELLO".
3. Rode o botão rotativo para seleccionar a mensagem que pretende alterar.
HELLO → WELCOME → SEE YOU → GOOD-BYE
4. Carregue em **[SC/PS]** e depois introduza o carácter.
 - A. Rode o dial VOL para a direita para seleccionar os caracteres pretendidos.
(A → B → C → ... → Z → < → * → + → , → - → ' → / → 0 → 1 → 2 → 3...9 → " Espaço)
 - B. Rode o dial TUN/TRK para deslocar o cursor intermitente.
 - C. Repita os passos A e B para completar a introdução completa do nome com o máximo de 8 caracteres.

Sugestões

- Para apagar/corrigir a mensagem, carregue em **[DISP]** durante mais de 2 segundos de modo a apagar o carácter e depois voltar a introduzir um carácter.
 - Se dentro de 20 segundos não fizer nenhuma introdução com os botões ou uma operação com o botão rotativo, o modo de alterar a mensagem será automaticamente desactivado.
 - Certifique-se de que "MSG" (mensagem) está "ON" (activada).
 - Quando introduzir um nome, ao premir os seguintes botões afecta a visualização de caracteres do seguinte modo:
 - 1 : Muda para a introdução de letras.
(Inicia com "A".)
 - 2 : Muda para a introdução de números.
(Inicia com "0".)
 - 3 : Muda para a introdução de símbolos.
(Inicia com "<".)
 - 6 : Introduce um espaço (em branco).
5. Carregue em **[SC/PS]** para memorizar a mensagem. A mensagem fica a piscar.
 6. Para voltar à recepção normal de rádio, carregue em **[DISP]**.
- ### Apagar a mensagem de activar/desactivar
- Se pretender, pode apagar a mensagem de activar/desactivar.
1. Carregue repetidamente em **[DISP]** para exibir "MSG ON" (Mensagem Activada) no visor.
 2. Carregue em **[SC/PS]**, e então rode o dial VOL para seleccionar a mensagem que deseja apagar.
 3. Carregue em **[SC/PS]**, e então carregue em **[DISP]** durante mais de 2 segundos.
 4. Para voltar ao modo normal de recepção, carregue em **[DISP]**. Se pretender apagar outros nomes repita os passos de 2 a 3.

Recepção de Rádio

Sintonizar através de procura

1. Carregue em **[BAND]** para seleccionar a banda AM ou FM desejada.
FM 1 → FM 2 → FM 3 → AM 1 → AM 2
(FM 3 e AM 2 são bandas de memorização do percurso.)

2. Rode o dial TUN/TRK para sintonizar estações. A sintonização pára automaticamente na frequência de um posto captado.

Quando estiver sintonizado numa estação em FM estéreo, aparece no visor a indicação de estéreo "CD".



↓ : Frequências mais baixas.

↑ : Frequências mais altas.

Sintonizar Manualmente

1. Carregue em **[BAND]** para seleccionar a banda AM ou FM desejada.
2. Rode e segure o dial TUN/TRK durante mais de 0,5 segundos para activar o modo de sintonização manual. O indicador "MAN" aparecerá no visor secundário. Rode o dial novamente para sintonizar outras estações. 4 segundos depois de terminar a Sintonização Manual, o controlo de sintonização altera para o modo de Sintonizar através de Procura.

Sintonização através de Pesquisa

1. Carregue em **[BAND]** para seleccionar a banda AM ou FM desejada.
2. Mantenha o botão **[SC/PS]** carregado durante menos de 2 segundos.

A unidade fará a pesquisa das estações na banda seleccionada e irá parar em cada estação durante 10 segundos, antes de prosseguir para a estação seguinte.

Carregue novamente em **[SC/PS]** para parar a sintonização por pesquisa e permanecer na frequência do posto seleccionado.

Sintonização através de Pesquisa Pré-programada

1. Carregue em **[BAND]** para seleccionar a banda AM ou FM desejada.
2. Mantenha o botão **[SC/PS]** carregado durante mais de 2 segundos.

A unidade pesquisa a memória pré-programada para as 12 estações das bandas AM 1/AM 2 ou para as 18 estações das bandas FM 1/FM 2/FM 3. A unidade pára em cada estação pré-programada durante 10 segundos antes de prosseguir para a estação pré-programada seguinte. Carregue novamente em **[SC/PS]** para parar a sintonização pré-programada e permanecer na frequência do posto seleccionado.

Memorizar Automaticamente as Estações (Memorização de Percurso)

1. Carregue em **[BAND]** para seleccionar a banda AM ou FM desejada.
 2. Mantenha o botão **[BAND]** carregado durante mais de 2 segundos.
- Até 6 estações serão armazenadas automaticamente na memória pré-programada da banda seleccionada. Se o rádio estiver em FM 1 ou em FM 2, ele mudará para FM 3, se o rádio estiver em AM 1, este mudará para AM 2.

Nota

Esta função está disponível para FM 3 e AM 2.

Memorizar Apenas as Estações Desejadas

Pode memorizar em cada banda até 6 estações (18 nas bandas FM 1, FM 2 e FM 3; 12 nas bandas AM 1 e AM 2) na ordem que quiser.

1. Carregue em **[BAND]** para seleccionar a banda desejada.
2. Rode o dial TUN/TRK para sintonizar estações.
3. Carregue e mantenha premido o botão de memória pré-programado pretendido de **(1)** - **(6)** durante cerca de 2 segundos até que o indicador de frequência pisque duas vezes.

O número do botão de memória pré-programado premido aparece no visor.

Nota

Quando memorizar uma outra estação no mesmo botão de número pré-programado, a estação anteriormente memorizada é substituída pela nova.

Recepção das Estações Memorizadas (receiving the memorized stations)

1. Carregue em **[BAND]** para seleccionar a banda AM ou FM desejada.
2. Carregue temporariamente no botão de **(1)** - **(6)**.

Seleção Local/Distante (LO/DX)

Esta característica é utilizada para seleccionar os sinais mais fortes em que o rádio irá parar durante a sintonização através de procura.

Carregue em **[MUTE/SENS]** durante mais de 2 segundos para seleccionar a definição Local e apenas as estações (locais) fortes serão recebidas.

No visor aparece o indicador "SENS LO".

Se voltar a premir durante mais de 2 segundos, será seleccionada a definição Distante e o rádio irá parar num limite de sinais mais amplo, incluindo as estações distantes mais fracas. No visor o indicador "SENS DX" apagar-se-á. A definição pré-programada é a DX.

Armazenamento de nomes de estação/títulos de equipamentos auxiliares

Pode-se designar um nome para cada estação de rádio e para cada equipamento auxiliar e armazená-los na memória. Poderão ser armazenados no máximo 30 nomes de estações, sendo que cada nome pode ser composto de até 8 caracteres.

Pode-se também designar um nome ao equipamento externo.

Memorizar os nomes das estações

1. Sintonize uma estação de que deseje memorizar o nome.
2. Carregue no botão **[DISP]** durante mais de 2 segundos. Aparece no visor "EDIT" e depois "_____". O primeiro "_" está intermitente.

Armazenamento de títulos de equipamentos auxiliares

1. Carregue em **[CD]** para seleccionar o modo AUX.
2. Carregue em **[DISP]** durante mais de 2 segundos. "EDIT" acender-se-á e então "_____" será exibido no visor. O primeiro "_" passará a cintilar.
3. Introduza os caracteres.
 - A. Rode o botão para a direita para seleccionar os caracteres pretendidos.
(A→B→C→...→Z→<→>→*→+→,→-→'→/→0→1→2→3...9→" Espaço")
 - B. Rode o dial TUN/TRK para deslocar o cursor intermitente.
 - C. Repita os passos A e B para completar a introdução completa do nome com o máximo de 8 caracteres.

Sugestões

- Para apagar/corrigir a mensagem ou títulos, carregue em **[DISP]** durante mais de 2 segundos de modo a apagar o carácter e depois voltar a introduzir um carácter.
- Caso tente armazenar mais de 30 nomes de estação, "***FULL***" (Cheio) será indicado.
- Quando introduzir um nome, ao premir os seguintes botões afecta a visualização de caracteres do seguinte modo:
 - 1) : Muda para a introdução de letras.
(Inicia com "A".)
 - 2) : Muda para a introdução de números.
(Inicia com "0".)
 - 3) : Muda para a introdução de símbolos.
(Inicia com "<".)
 - 4) : Carregue em **[SCRPS]** para memorizar o nome da estação. O nome da estação fica a piscar.
 - 5) Para voltar à recepção normal de rádio, carregue em **[DISP]**.

Acesso Directo às Estações Memorizadas através da Chamada da Estação

Pode procurar na memória os nomes das estações AM e FM memorizadas.

1. Carregue em **[DISP]** para ver no visor a mensagem "ST-CALL".
2. Rode o dial VOL para seleccionar o nome da estação desejada.
3. Carregue em **[SCRPS]** para sintonizar a estação desejada.

Apagar os nomes das estações

1. Sintonize qualquer estação e carregue em **[DISP]** durante mais de 2 segundos.
2. Carregue em **[SCRPS]**.
O nome da estação ou "_____" fica a piscar.
3. Rode o dial VOL para seleccionar o nome da estação que deseja apagar. Para apagar todos os nomes das estações, mostre "ALL DEL".
4. Carregue em **[SCRPS]**, e então carregue em **[DISP]** durante mais de 2 segundos.
Se pretender apagar outros nomes repita os passos 3 e 4.
5. Para voltar ao modo normal de recepção, carregue em **[DISP]**.

Apagamento do título de equipamentos auxiliares

1. Carregue em **[CD]** para seleccionar o modo AUX.
2. Carregue em **[DISP]** durante mais de 2 segundos. O primeiro carácter de título AUX passará a cintilar.
3. Carregue novamente em **[DISP]** durante mais de 2 segundos para apagar o título AUX.
4. Para retornar ao visor normal, carregue em **[DISP]**.

Utilização do leitor de CD

Reprodução do leitor de CD

Introduzir os CDs

1. Carregue no botão de liberação [E] e insira o disco na ranhura de inserção de CDs com o lado da etiqueta voltado para cima.
2. Feche o painel frontal.
A reprodução inicia-se automaticamente.

Lado da etiqueta para cima

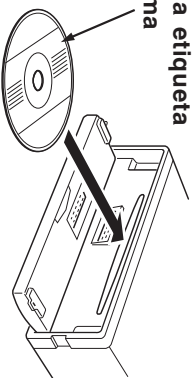

NUNCA insira um CD de 3 polegadas!

Esta unidade foi concebida para reproduzir apenas CDs da norma de 5 polegadas. Não tente utilizar CD de Singles de 3 polegadas nesta unidade, com ou sem adaptador, porque pode ocorrer danificação do leitor e/ou do disco.

Audição de um disco já carregado

Carregue em [CD] para seleccionar o modo de CD.

A reprodução começa automaticamente.

Pausa na reprodução

Carregue em [S/PA].

Para retomar a reprodução, carregue novamente no botão [S/PA].

Paragem da reprodução

Carregue em [BAND] para seleccionar a recepção de rádio (FM 1, FM 2, FM 3 ou AM 1, AM 2).

Ejectar os discos

Carregue em [E] para ejectar o disco localizado atrás do painel frontal basculante.

Notas

- Se a chave de ignição estiver na posição "ON", a unidade liga automaticamente quando o CD é introduzido.
- Quando o disco é ejectado da ranhura do CD, retire-o dentro de 10 segundos, porque depois deste prazo o CD será automaticamente recolhido para dentro.

Procura da faixa

Rode o dial TUN/TRK durante o modo de CD. Os números das faixas serão visualizados no visor.



- : A reprodução começa no início da faixa actual. Rode-o novamente para reproduzir a faixa prévia.

+ : A reprodução começa no início da faixa seguinte.

Procura para a frente /para trás

Rode e segure o dial TUN/TRK. Solte o botão quando encontrar o ponto pretendido.



- : Para efectuar a procura para trás.

+ : Para efectuar a procura para a frente.

Reprodução de pesquisa

No modo CD carregue em [S/CP].
No visor aparece a indicação de "SCAN ON". Isto reproduz os primeiros 10 segundos de todas as faixas do CD.
Carregue novamente em [S/CP] para cancelar esta função.

Reprodução repetitiva

No modo CD carregue em [S/RPT].
A indicação de "RPT ON" e "RPT" aparece no visor e a faixa actual é lida repetidamente.
Carregue novamente em [S/RPT] para cancelar esta função.

Reprodução aleatória das faixas

No modo CD carregue em [A/MIX].
A indicação de "MIX ON" aparece no visor. Todas as faixas do CD actual são reproduzidas por ordem aleatória.
Carregue novamente em [A/MIX] para cancelar esta função.

Controlos do permutador de CDs

Utilizar o permutador de CDs

Este produto pode controlar um permutador de CDs. Peça ao especialista de sistemas estéreo para carros mais perto de si, que o aconselhe sobre os modelos que podem funcionar com este rádio (Veja a página 1).

Carregue em **(CD)** para activar o permutador de CDs. DISC e TRACK são exibidos. O número do disco, o número da faixa e o tempo são indicados no visor e a reprodução começa automaticamente. Volte a carregar para regressar para o leitor de CD encastrado no rádio.

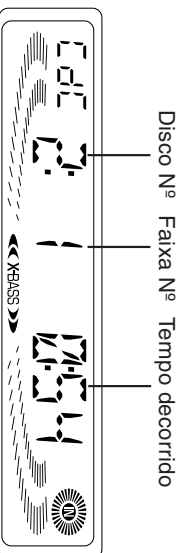

Disco Nº Faixa Nº Tempo decorrido

Selecionar um CD

Carregue nos botões de seleccionar um CD, para seleccionar o CD a ser reproduzido.

- ② : Para avançar para um CD com número superior.
- ① : Para recuar para um CD com número inferior.

Pausa na reprodução

Carregue em **(S/INT)**.

Para retornar a reprodução, carregue novamente no botão **(S/INT)**.

Paragem da reprodução

Carregue em **(BAND)** para seleccionar a recepção de rádio (FM 1, FM 2, FM 3 ou AM 1, AM 2).

Procura da faixa

Rode o dial TUN/TRK. Os números das faixas serão visualizados no visor.

: A reprodução começa no início da faixa actual. Rode-o novamente para reproduzir a faixa prévia.



: A reprodução começa no início da faixa seguinte.

Procura para a frente/para trás

Rode e segure o dial TUN/TRK. Solte o botão quando encontrar o ponto pretendido.



: Para efectuar a procura para trás.

: Para efectuar a procura para a frente.

Reprodução de pesquisa da faixa/CD

Pesquisa da faixa

Carregue em **(S/CRP)**. O indicador "SCAN ON" aparece no mostrador. Os primeiros 10 segundos de todas as faixas no disco serão reproduzidos.

Carregue novamente em **(S/CRP)** para cancelar esta função.

Pesquisa do CD

Carregue em **(S/CRP)** durante mais de 2 segundos. No visor aparece a indicação de "DSCN ON". Isto reproduz os primeiros 10 segundos de todas as faixas em cada um dos CDs.

Carregue novamente em **(S/CRP)** para cancelar esta função.

Reprodução repetitiva da faixa/CD

Reprodução repetitiva da faixa

Carregue em **(S/RPT)**. A indicação de "RPT ON" e "RPT" aparece no visor e a faixa actual é reproduzida repetidamente.

Carregue novamente em **(S/RPT)** para cancelar esta função.

Reprodução repetitiva do CD

Carregue em **(S/RPT)** durante mais de 2 segundos. A indicação de "DRPT ON" e "RPT" aparece no visor e o CD actual é reproduzido repetidamente.

Carregue novamente em **(S/RPT)** para cancelar esta função.

Reprodução aleatória das faixas/CDs

Reprodução aleatória das faixas

Carregue em **(4/MIX)**. A indicação de "MIX ON" aparece no visor. Todas as faixas do CD actual são reproduzidas por ordem aleatória.

Carregue novamente em **(4/MIX)** para cancelar esta função.

Reprodução aleatória dos CDs

Carregue em **(4/MIX)** durante mais de 2 segundos. A indicação de "DMIX ON" aparece no visor. Tanto as faixas como os CDs são reproduzidos por ordem aleatória.

Carregue novamente em **(4/MIX)** para cancelar esta função.

Memorizar os nomes dos discos CDC

Pode dar um nome específico a cada um dos CDs. Podem ser memorizados até 99 nomes de CDs compostos por 7 caracteres cada.

Memorizar os nomes dos discos CDC

1. Reproduza o CD para o qual deseja atribuir um nome e carregue em **(DISP)** durante mais de 2 segundos. Aparece no visor "EDIT" e depois " _ _ _ _ _ ". O primeiro " _ " está intermitente.
2. Introduza os caracteres.
 - A. Rode o botão para a direita para seleccionar os caracteres pretendidos.
(A → B → C → ... Z → < → > → * → + → , → - → ' → / → 0 → 1 → 2 → 3 ... 9 → " Espaço)
 - B. Rode o dial TUN/TRK para deslocar o cursor intermitente.
 - C. Repita os passos A e B para completar a introdução completa do nome com o máximo de 7 caracteres.

Sugestões

- Para apagar/corrigir o nome, carregue em **(DISP)** durante mais de 2 segundos de modo a apagar o carácter e depois voltar a introduzir um carácter.
 - Se não for realizada nenhuma entrada com o botão ou nenhuma operação com o dial no intervalo de 20 segundos, o modo de edição de nome será desactivado automaticamente.
- 1 : Muda para a introdução de letras.
(Inicia com "A".)
 - 2 : Muda para a introdução de números.
(Inicia com "0".)
 - 3 : Muda para a introdução de caracteres.
(Inicia com "<".)
 - 6 : Introduz um espaço (em branco).
3. Carregue em **(SC/PS)** para memorizar o nome do CD. O nome da estação fica a piscar.
 4. Para voltar para o modo normal de reprodução do CD, carregue em **(DISP)**.

Apagar os nomes dos discos CDC

1. No modo de permutador de CDs carregue em **(DISP)** durante mais de 2 segundos. O nome do CD ou " _ _ _ _ _ " fica a piscar.
2. Carregue em **(SC/PS)**, e então rode o dial VOL para seleccionar o nome que deseja apagar. Para apagar todo o nome, faça a indicação "ALL DEL" aparecer.
3. Carregue em **(SC/PS)**, e então carregue em **(DISP)** durante mais de 2 segundos. Se pretender apagar outros nomes repita os passos 2. e 3.
4. Para voltar para o modo normal de reprodução do CD, carregue em **(DISP)**.

Acesso directo aos nomes de CDs memorizados através de chamar CD

Pode pedir os nomes de CDs memorizados na memória.

1. Carregue em **(DISP)** para visualizar "DSC-CALL" no visor.
2. Rode o dial VOL para seleccionar o nome do disco desejado.
3. Carregue em **(SC/PS)** para iniciar a reprodução do CD desejado.

Material de Montagem Fornecido

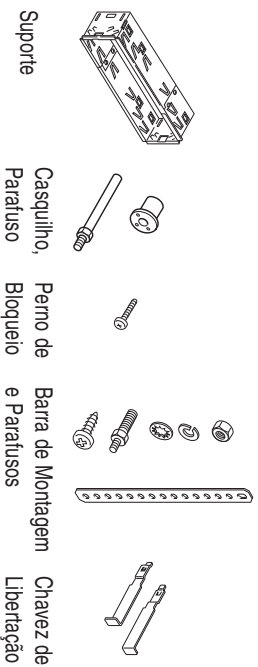

Precauções

- **Certifique-se de que separa o painel frontal antes de iniciar a instalação da unidade.**
- Escolha cuidadosamente o local de montagem, de maneira que a unidade não interfira nas operações normais de condução do condutor.
- Utilize apenas o material de montagem fornecido para obter uma instalação segura e adequada.
- Ao montar a unidade num veículo, mantenha a unidade a mais nivelada possível. Se houver necessidade de montar a unidade num ângulo devido ao design do veículo, certifique-se de que a inclinação da unidade não ultrapassa os 30°.

Exemplo de Montagem

Instalação no tablier.

1. Instale o suporte no tablier.

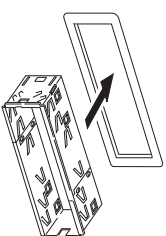

2. Selecciono e dobre as abas para segurar bem o suporte no seu lugar.

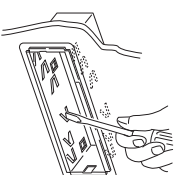

Usar a Barra de Montagem

3. Fixe a Barra de Montagem à parte inferior do tablier, usando parafusos. Fixe a parte de trás da unidade à Barra de Montagem com o parafuso e o material de apoio.

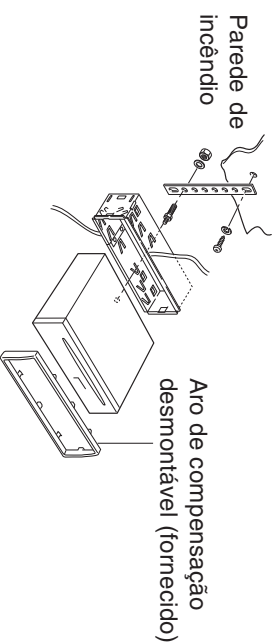

Usar o Casquilho

3. Como mostrado na figura abaixo, aperte bem o parafuso que foi inserido no casquilho à parte traseira do aparelho.

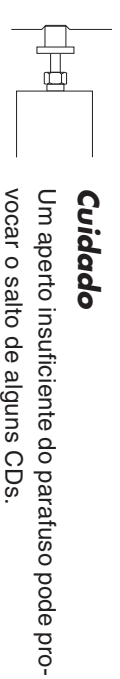
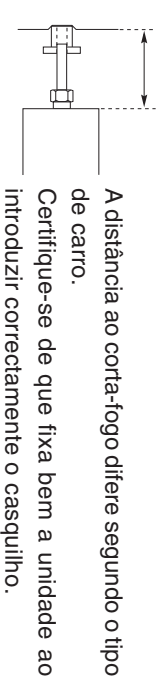
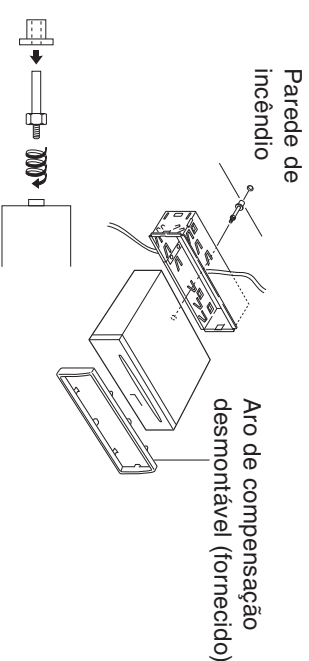

* Advertência

Falhas na instalação correcta da barra de montagem ou do casquilho de suporte traseiro são as principais causas do salto de CDs. Sem tais dispositivos de segurança, o chassis do receptor de CD estaria sujeito a mover-se para cima e para baixo sempre que houvesse imperfeições nas estradas, resultando em saltos do CD.

Nota

Alguns veículos japoneses/asiáticos, tais como TOYOTA & NISSAN não requerem o uso de suporte e armação de aro de compensação. Para garantir a substituição do rádio, utilize os suportes O.E.M. e parafusos de montagem. Tais suportes serão alinhados com os orifícios de parafuso rosqueados em cada lado do novo rádio.

Ligações

Aviso

- Para evitar curtos-circuitos, retire a chave da ignição e desligue o terminal (-) da bateria.
- Esta unidade foi concebida para funcionar ligada à terra com 12 Vcc. Não a deve utilizar com corrente de 24 V ou outros tipos de baterias de carro.

Procedimento de ligação

Cuidado

- NÃO ligue nenhuns fios de altifalante ao corpo metálico ou ao chassis do veículo.
- NÃO ligue os fios comuns de altifalante (-) uns aos outros.
- Ligue cada fio de altifalante directamente a cada terminal do altifalante.
- Todos os fios comuns de altifalante (-) devem ficar flutuantes, isto é, sem ligações comuns ou ligação à terra do veículo.
- Ligue cada par de fios de altifalante apenas a um altifalante (ou a uma coluna) com impedância de pelo menos 4 ohms bem como uma capacidade de debitar um potência de 55 Watts.
- Não ligue fios de altifalante a nenhuma(s) entradas de amplificadores externos, porque isso poderá causar danos ao amplificador interno desta unidade.

- 1 Certifique-se de que retirou a chave de ignição do carro.
- 2 Desligue o terminal negativo (-) da bateria do carro.
- 3 Ligue os cabos pela seguinte ordem: Fio Terra (Preto), Forneimento de Potência Constante de +12V (amarelo), Acessório/Ligado de +12V (vermelho) e Ligar Potência da Antena/Amplificador (azul), e isole-os de maneira a não estarem em contacto uns com os outros.
- 4 Ligue os fios dos altifalantes ao sistema de cabos.
- 5 Ligue o terminal da antena do carro à tomada da antena da unidade.
- 6 Ligue o conector do sistema de cabos à unidade.
- 7 Volte a ligar o terminal negativo (-) da bateria do carro.
- 8 Ligue o motor do carro.
- 9 Certifique-se de que a unidade funciona correctamente.

Procedimento de Ligação

Para a ligação ao permutador de CDs opcional. É necessário o adaptador de cabo #F00E500029. Para utilizar a entrada AUX em vez do permutador de CDs, solicite o acessório n.º 7 607 897 093, além do F00E500029.

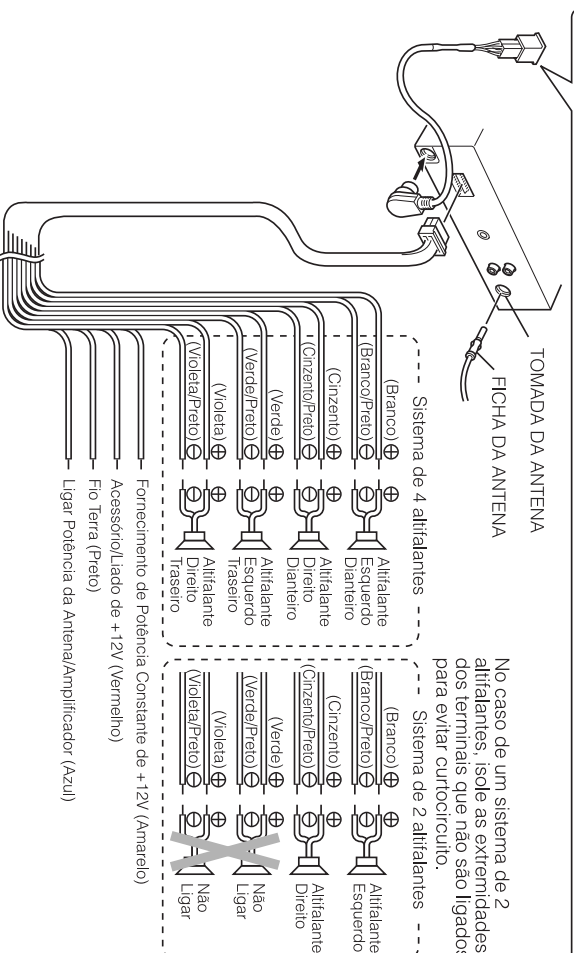

Ligações de Saída de Linha/Pré-amplificador

- Visto que esta unidade tem Saídas de Linha de Nivel, pode utilizar um amplificador para aumentar a potência do sistema estéreo do seu veículo.

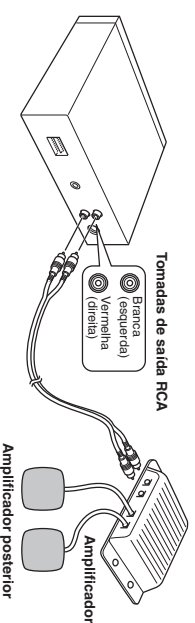

Tomadas de saída de linha RCA (Para altifalantes traseiros)

- Ligue um cabo de extensão (não fornecido) a partir das tomadas de saída de linha RCA branca (canal posterior esquerdo) e vermelha (canal posterior direito) do aparelho aos terminais de entrada de linha do amplificador externo.

Manutenção

Substituição do Fusível

Se o fusível se queimar, verifique primeiro a ligação eléctrica e depois substitua-o. Se o fusível voltar a queimar-se em condições normais, a unidade poderá ter um defeito.



Parte traseira da unidade

Retirar a unidade

Utilize as chaves de libertação fornecidas se precisar de retirar a unidade do carro. Insira-as no aparelho conforme mostrado abaixo. Isto desprendará o aparelho do suporte, permitindo a sua remoção.

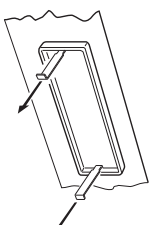
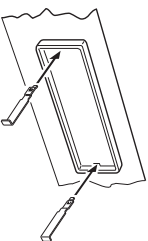

Aviso

Utilize apenas fusíveis com a amperagem especificada (10 A). Se utilizar um outro tipo de fusível, pode provocar um incêndio ou danos na unidade.

Limpeza dos conectores

Se os conectores da unidade e do painel frontal estiverem sujos, esta poderá funcionar mal.

Retire o painel frontal e limpe os conectores com um cotonete humedecido em álcool, como mostrado na figura abaixo.

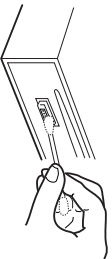

Unidade principal

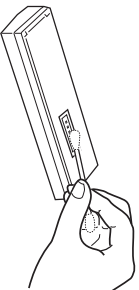

Parte traseira do painel frontal

Notas

- *Utilize as chaves de libertação com muito cuidado para evitar ferir os dedos.*
- *Guarde as chaves de libertação em lugar seguro para utilização futura.*

Voltar para as Definições Iniciais

Quando premir o botão de ejeção durante mais de 10 segundos, o microcomputador do aparelho retornará às predefinições iniciais. Se o visor não aparecer correctamente ou se o aparelho apresentar algum defeito, prima o botão de ejeção durante mais de 10 segundos.

Guia de Resolução de Problemas

A verificação que se segue ajudá-lo-á a solucionar a maior parte dos problemas com os quais se poderá deparar em relação à sua unidade. Antes de analisar a lista de verificação abaixo, consulte os procedimentos de operação e de ligação.

Geral

Problema	Causa/Solução
• As estações memorizadas e a hora correcta estão apagadas.	Os fios não estão correctamente combinados com o conector de potência acessório do carro.
• O fustivel queimou-se.	Verifique a cablagem para chave de ignição está na posição ON, ACC e OFF.
• O rádio funciona quando a chave de ignição está na posição ON, ACC e OFF.	Verifique a cablagem para ver se há curto-circuito.
• A unidade não está a receber energia.	O carro não tem nenhuma posição de ACC.
• O fornecimento de energia para a unidade é contínuo.	

Recepção de Rádio

Problema	Causa/Solução
Não é possível receber as estações pré-programadas.	O sinal de transmissão é demasiado fraco.
Não é possível sintonizar por procura.	O sinal de transmissão é demasiado fraco. → Utilize a sintonização manual.
A função Memorização de Percurso não completa a memorização das seis estações.	Não são recebidas frequências de transmissão suficientes.

Certifique-se também de que a antena está ligada, puxada para fora e seca no interior.

Se as soluções mencionadas acima não ajudarem a melhorar a situação, consulte o seu representante **Blaupunkt** mais próximo ou ligue para os Estados Unidos para o número 1-800-266-2528 para obter assistência técnica, encomendar componentes e serviços de manutenção. Contacte o 1-800-950-2528 para lhe ser indicado um revendedor ou para pedir catálogos sobre o produto.

Resolução de Problemas do Leitor de CD

Quando surgirem problemas de leitura de CD, aparece uma mensagem de erro no visor. Consulte o quadro abaixo para identificar o problema, depois efectue as correcções sugeridas. Caso o erro persista, entre em contacto com o seu agente **Blaupunkt** mais próximo.

Message	Possible cause	Recommended action
FOCUS ERR	Disco com sujidades Disco com arranhões Disco invertido	Limpe o disco. Substitua o disco. Verifique o disco.
SERVO ERR	Erro de dados e erro de foco.	Ejecte e volte a inserir.
MECHA ERR	Problema mecânico.	Ejecte e volte a inserir.
TOC ERR	O disco não pode ser lido apropriadamente.	Ejecte e volte a inserir. Insira um outro disco.
DATA TRACK	Reproduz a faixa de dados do modo MIX do CD ou do CD-ROM.	Não é possível reproduzir um CD-ROM. Salte a faixa musical utilizando o dial TUN/TRK.

Resolução de Problemas do Permutador de CDS

Se ocorrer um problema durante a utilização do permutador de CDS, aparece uma mensagem no visor. Consulte a tabela abaixo para identificar o problema, depois efectue a acção correctiva sugerida. Se o erro persistir ou aparecer "MECHA ERR" ou "09 ERROR", contacte o seu representante **Blaupunkt** mais próximo.

Message	Possible cause	Recommended action
NO MAG NO DISC	Sem magazine Sem disco	Coloque o magazine no permutador de CDS. Verifique o disco.
CD ERR	Invertido Erro de foco	Verifique o disco.
COMM ERR	Erro de comunicação	Verifique a ligação do permutador de CDS.
TEMP ERR	Condições anormais de temperatura no permutador de CDS	O sinal de erro desaparecerá e a reprodução será retomada quando a temperatura retornar à gama normal.

Especificações

GERAL

Dimensões	: Aprox. 178 mm × 50 mm × 155 mm (L × A × P) * excluindo o painel frontal.
Alimentação	: Bateria do carro de 12 Vcc (ligação à terra, negativa)
Potência de saída	: Potência eficaz e potência máxima nominal (188 watts) 220 watts/máxima de 55 watts x 4 canais
Cablagem de saída	: Tipo flutuante, ligada à terra para 4 altifalantes Saídas de baixo nível RCA (2 canais)
Impedância de saída	: Compatível com altifalantes de 4 - 8 ohms
Saída de baixo nível	: 2 V.
SINTONIZADOR	
Limite de sintonização	: AM: 530 - 1.710 KHz (passo de 10 KHz) FM: 87,5 - 107,9 MHz (passo de 200 KHz)
Sensibilidade	: AM : 20 mV FM : 9,1 dBf sensibilidade mono
FM	
Separação de estéreo	: 35 dB

LEITOR DE CD

Resposta de frequência	: 20-20.000 Hz
Relação S/N	: 98 dB
Oscilação & Flutuação	: Abaixo do limite mensurável

OUTROS

Controlo remoto opcional	: Cartão de Crédito Remoto RC-823
Cabo do permutador de CDS:	: acessório n° F00E500029
Cabo de entrada AUX	: acessório n° 7 607 897 093

